

ВОГОНЬ ОРЛИНОЇ РАДИ



ч. 110 жовтень – грудень 1996



Вогонь Орлиної Ради

1

ДОРОГІ БРАТЧИКИ І СЕСТРИЧКИ!

Нам пощастило дістати копію "Звіту Верховної Пластової Команди" за роки: 1924 - 25. У ньому цікаві дані про початки УПН:

"III. УЛАД НОВИКІВ. В квітні 1924. почала ВПК організувати Улад новиків. В тій цілі утворено осібну Управу, яка уложила відповідний правильник. Улад новиків, це Улад для виховання молоді в пластовому дусі від 8 - 14 літ. Відділи сего Уладу не творять осібних пл. одиниць, а є приділені покищо до тих пл. куринів, які існують в даній місцевості. Гуртки новиків існують тепер при 9. курінях:

У Львові	6 гуртків, членів	39.
В Стрию	3	24.
В Дрогобичі	2	25.
В Самборі	1	6.
В Конюхові	1	8.
В Нежухові	4	24.
В Коломиї	6	36.
В Косові	1	6.
В Рогатині	6	32.

3/ Число членів Пл. Уладу: ...

б/ незаприсяжених членів: ...

новиків - 200

Треба замітити, що і між новиками є сільська молодь, а саме 24 в Нежухові.

Це цінний історичний матеріал і дальша документація про рік повстання УПН: 1924. Сподіймося, що стан новацтва в Україні далеко переросте наведені цифри з-перед 70 років.-

Щиро вітаю Вас:

СКОБІ

Сідні Орел Орел

Січень:	Різдво, коляди, 22 січня.
Лютий:	Зима, Леся Українка.
Березень:	Т. Шевченко, Т. Чупринка, Закарпаття.
Квітень:	Свято моря, Великдень.
Травень:	Свято Крїя, Свято матері, Великдень.
Червень:	Табори.
Вересень:	Спомини з таборів.
Жовтень:	Свято книжки.
Листопад:	1 листопада.
Грудень:	Св. Миколай, Різдво.

Крім того можемо збирати дітей на короткі збірки гнізда з одною точкою, наприк. вивчити пісні, перевести самодіяльні гри /кожний рій одну/, провирити підготову до імпрези. Також можна збирати ціле гніздо на гри або майстрування. Така збірка повинна тривати не довше, як одну годину.

Нормальна збірка гнізда повинна тривати більше, як годину, але не довше, як півтори години. Приблизна програма збірки:

1. Відкриття: всі новаки стоять в крузі. Коло кожного роя стоїть братчик. Рої стоять за своїми порядковими числами. Кожний рійовий тримає рійове знам"я. Один новак тримає гніздове знам"я. До круга приходить гніздовий, тоді назначений братчик каже: "Струнко! Привітаймо братчика гніздового новацьким привітом Готуйсь!" Новаки голосно кажуть "Готуйсь!" Тоді братчик гніздовий відповідає "Готуйсь!", підносячи два пальці до новацького привіту /він мусить бути в однострою/. Тоді гніздовий питає, котрі рої є на збірці. Кожний рій має свій клич і його гукає, або має показати обряд. Відтак гніздовий каже: "Новацька пісня". Всі стартує на струнко і співають "Ми діти українські".
2. Зараз після цього слідує заява вступу, признання проб, вмілостей, або надавання похвал. Кожну точку треба переводити окремо. Найперше викликати всіх до заяви вступу, дати хустки, і коли новаки вступають на свої місця, викликати іншу групу. Якщо нема жадної нагоди до підвишень чи іменувань, ця точка відпадає.
3. Розповідь. Коли всі новаки сіли, слідує розповідь. Розповідь говорить сам гніздовий. Братчики не повинні його заступати. Братчики мусять бути присутні на збірці гнізда, щоб приучуватися, як переводити збірку гнізда. Гніздовий повинен вибрати собі з поміж братчиків одного на заступника і повинен вчити його, як переводити збірку. Коли братчик є певний, що дасть собі раду із цілим гніздом, тоді він переводить цілу збірку гнізда в присутності гніздового. Розповідь, або гутірка, може бути переплетена піснями та грами.
4. Гра. На збірці гнізда можна переводити три роди ігор:
 - а/ гри, в яких беруть участь всі члени гнізда, але не встають із крісел /практичні тоді, коли гніздо має багато членів/.
 - б/ гри, в яких беруть участь всі члени гнізда - рухові гри /але тільки тоді, коли гніздо є мале - 20 членів - і зала є велика/.

в/ гри, в яких беруть участь тільки представники роїв /коли гніздо є велике і приходиться переводити збірку в малому приміщенні/. Усі гри переводить гніздовий, а кожний братчик є помічником, або суддею для свого роя.

Приклади ігор: а/ "лямба-ніс", "горобчик літає", "зіссутий телефон", "подай далі" та інші.

б/ "перегони рахунків", "ведмідь іде", "квац давай руку", "два вужі", "рибалки на озері" та інші.

в/ "гри Кіма" та їхні відміни, різні способи перегонів та інші.

Можна давати 2 - 3 гри підряд, коли вони короткі і всі є з групи в/.

5. Пісня. Давати пісню тільки по іграх групи а/ та в/. Якщо гра має бути із групи б/, то давати пісню перед грою. Тут можна вчити новаків нових пісень, повторяти старі пісні, переводити змагання роїв у співанні пісень.

6. Вірш, або збірна деклямація, відповідно до розповіді. Самодіяльна гра.

7. Гра.

8. Закриття: Новацька пісня, відтак гніздовий прощає новаків привітом, а ціле гніздо відповідає.

Точкування.

Гніздовий повинен завести окреме точкування на збірках гнізда. Можна писати точки в книзі, а при кінці року, тобто травень, або червень, відчитати, хто скільки здобув та відмітити першунів. Ще кращим способом є зробити велику таблицю точкування для цілого гнізда, або картки 8x11 для кожного зокрема. Точкування повинно бути на стіні, а якщо нема відповідного місця, тоді тримати точкування на картках та приносити на кожен збірку гнізда.

На таблиці не вписується хрестиків, тільки новаки самі вклеюють, замість них, маленькі кольорові зірки. Можна визначити, що котра краска означає. Зараз після збірки, гніздовий роздає новакам зірки і вони вклеюють їх на таблиці. Табеля може висіти на стіні, але низько, а малі картки можуть стояти на столі. Коли будуть приготовані картки для кожного роя зокрема, вклеювання зірок відбудеться далеко швидше і справніше. Зірки можна купити в кожній 10-центовій крамниці, у відділі приладдя до писання.

Давати зірки членам роя, який прийшов повністю на збірку. Давати зірки роям, що виграли перше місце у грах. Давати зірки роям, котрих представники виграли перше місце. Новаки, що виграли - здобули перше місце у грі для роя, дістають по дві точки. Щоб дати можливість більшості роїв здобувати зірки, переводити різноманітні гри. Коли новаки будуть бачити зірки, чи то на великій таблиці, чи то на ройових табелях, будуть з більшим завзяттям змагатися поміж собою.

Змагові гри для збірки гнізда:

1. Мет до мети. Виряд: паперова торба, малий картон або мала коробка. 10-20 малих предметів, як каштани, жолуді, або гудзики. На середині круга стоїть коробка. Кожний рій висилає 1-2 найкращих стрільців. Кожний стрілець дістає по 4 каштани. Новаки стають в ряд. Кожний новак підходить до назначеного місця і старається кинути три каштани до коробки. Коли кине 3, виграє хрестика для свого роя.

2. Гра Кіма зору. Виряд: 12 дрібних предметів. По середині круга, на столику, чи кріслі, стоять предмети. Кожний рій висилає найшвидшого новака. Новаки дивляться на предмети 1-2 хвилини, відтак братчик накриває предмети, а новаки біжать до своїх братчиків та кажуть, що бачили. Братчики швидко записують. Новаки беруть карточки та біжать до гніздового, він перевіряє, хто скільки запам'ятав та проголошує першуна. Якщо є більше роїв, гніздовий може вичислювати предмети, а братчики перевіряють. Це може бути швидше.

3. Змаг декляматорів. Кожен рій висилає новака, що знає добре один вірш. Новаку кажуть свої вірші, а братчик гніздовий вибирає найкращого декляматора.

4. Перегони одностгих: кожен рій висилає найшвидшого новака. Новаки стають в ряд. На знак гніздового, стараються перебігти до мети на одній нозі.

5. Марш вночі. Кожен рій висилає 1-2 новаків. Новаки уставляються в ряд. Перед першим новаком стоїть крісло. Новаки добре дивляться, щоб запам'ятати напрям. Відтак їм зав'язують очі. Кожен новак старається дійти до крісла. Новаки йдуть по одному. Новак, що дійшов прямо до крісла, скидає хустку з очей та вертається до гніздового. Коли новак минув крісло, гніздовий його затримує і він вертається до свого роя. Новаки, коли йдуть, держать руки перед собою. Вони не можуть махати руками, і не можуть шукати крісла на право, чи на ліво.

6. Писарі. Кожен рій висилає новака, що найшвидше пише. Всі новаки стають коло стола. Кожен дістає олівець і картку паперу. На знак гніздового, кожен має написати числа від 1 до 10, як найшвидше. Хто перший написав, біжить до гніздового і стає перед ним, другий стає за ним і так творять ряд, відповідно до швидкості. Виграє новак, що написав від 1 до 10 правильно і чітко. В цій грі новаки пишуть цифри, а не букви.

За дальшими грами прошу дивитися зо збірника ігор. Багато ігор можна перемінити на змагові гри для збірки гнізда.



ЩО РОЗКАЖЕМО НОВАЦТВУ?



ВОВК І СЕМЕРО КОЗЕНЯТ

Була собі на світі одна стара коза. Мала вона семеро маленьких козенят і дуже їх любила. От якось надумала вона піти в ліс травички нарвати, діток нагодувати.

Покликала козенят та й каже:

- Дітоньки мої любі, я йду в ліс, а ви тут добре замкніться, вовка в хату не пускайте, бо як улізе, то всіх вас поїсть.

Тільки коза з хати, а вовк до дверей та й гукає:

- Гей, дітки, відчиніть! Ваша матуся прийшла, вам їстоньки принесла.

Але козенята почули грубий голос і здогадалися, що то не матуся, а вовк.

- Не відчинимо, не відчинимо, - закричали вони, - ти не наша матуся! В неї голос тоненький, солодкий, а в тебе грубий. Ти вовцюга-злюдога!

Вовк тоді пішов до крамаря, купив велику грудку крейди, з'їв її, і голос у нього став тонкий. Повернувся він до козенят та й знову гукає:

- Дітоньки, відчиніть! Ваша матуся прийшла, вам їстоньки принесла!

Козенята ж подумали, що то справді прийшла їхня матуся, та й відімкнули двері. Але то була не матуся, а вовк.

Козенята перелякались та й ну ховатися!

Одне стрибнуло під стіл, друге - під ліжко, третє - під піч, четверте - до кухні, п'яте - в шафу, шосте - під умивальницю, а сьоме сховалось у великому годиннику, що висів на стіні. Але вовк познаходив їх, роззявив свою величезну пащеку та й усіх поковтав!

Лише найменшого козенятка, що сховалося в годиннику, не знайшов. Напхавши своє голодне черевко, вовк подався надвір, розлігся в холодочку під дубом та й заснув.

Незабаром стара коза повернулася додому. Стала шукати вона своїх діток, та ніде не знайшла. Почала кликати кожного на ім'я,
 Коли вона покликала найменшеньке,

воно відгукнулося тесеньким голоском:

- Матусю, я тут, у годиннику!

7
Коза дістала його звідтіля, і тоді козенятко розповіло, як прийшов вовк і поїв усіх його братиків і сестричок. Можете уявити собі, як плакала кізонька за своїми бідними дітками, а тоді вийшла зажурена з хати, і найменше козенятко з нею.

Підходять вони до дуба, а там лежить вовцюга-злodyга і хропе, аж листя вгорі шумить.

Обдивилася його коза з усіх боків і бачить: у роздутomu вовчому череві щось ворухиться, товчеться.

- Ой леле! - скрикнула вона. - Та невже мої бідні дітки у вовчому череві ще живі?..

Тут же козенятко принесло з хати ножиці, голку й нитки, а коза заходилася пороти вовчиськові черево.

Тільки-но прорізала дірку, як одне козенятко вистромило голівку - гульк! - а як стала пороти далі, так і повискакували звідти всі козенята! І всі живісінькі, здоровісінькі, без жодної подряпинки. Ото було радощів!.. Козенята стрибали, лащилися до матері. Але коза сказала їм: - Підіть хутенько назбирайте камінців. Поки вовчисько спить, ми накладемо йому каміння в черево.

Побігли семеро козеняток, нанесли каміння, напхали вовкові повнісіньке черево, а стара коза швиденько зашила його, та так спритно, що вовк нічого й не почув.

А коли він врешті виспався і пішов до річки напиться води, важке каміння потягло його вниз - вовк шубовсьнув у воду та й утопився! І відтоді маленьких козенят уже ніхто більше не чіпав.

.....

Браніслав Нушич

ХИТРИСТЬ ЧИ НАУКА?

Жив на світі дуже багатий чоловік. Ціле життя працював він і відкладав гроші. І ось одного разу сказав він стурбовано своєму приятелю:

- Я багато працював, відмовляв собі в усьому. Маю єдиного сина. За законом, після моєї смерті все належить йому. Чи зможе він зберегти здобуте працею?

- Я знаю твого сина, він порядний і розумний, - відповів приятель.

- Мене турбує, чи залишиться він таким, коли побачить стільки грошей, бо гроші можуть докорінно змінити людину.

- А ти виховай сина, - сказав друг.

- Як?

- Дуже просто: так само, як ти виховав себе.

Ці останні слова друга чоловік запам'ятав і відтоді про це думав. Добре все обміркував, а тоді вийняв скарби із скринь і замурував у стіну будинку. Тоді взяв сокиру і зламав замки на скрині. Все це робив, коли сина не було вдома, а як настав вечір, батько з сином полягали спати. Опівночі батько встав і вибив шибку у кімнаті, де були скрині з коштовностями.

На світанку встав разом з сином і переступивши поріг кімнати, батько закричав:

- Горе мені!

- Що сталося? - підбіг до нього зляканий син.

- Мене обікрадено! Геть-чисто все забрано!

Синові було шкода коштовностей, та ще дужче він жалів батька, що так побивався.

- Заспокойся, батьку! Певне, така вже наша доля.

- Невже на старість доведеться жебракувати?

- Ми будемо працювати, батьку, і знов забагатіємо.

- Легко сказати "будемо працювати". Ти молодий і можеш працювати, а куди мені старому, коли я сил вже не маю?

- Я працюватиму, тату, й за тебе, й за себе.

- Хай благословить тебе Бог, мій сину! Тільки знай, дитино моя, сьогодні ми ще маємо гроші на хліб, але завтра в нас не буде ні копійки.

Цілий день батько з сином утішали один одного, а наступного син пішов на роботу. Він підрядився носити цеглини на будівництві. Коли настав полудень, син дістав половину своєї платні, купив хліба й прибіг додому ділитися з батьком.

У батька на очах заблищали сльози радості, коли він узяв із синових рук окрасць хліба. Так було день у день. Син працював скрізь, де міг знайти собі роботу. Відкладав по копійці. Якось прийшов він до батька й сказав:

- Я працюю, батьку, скільки можу, та боюсь, що надто важка праця підірве моє здоров'я. Хто ж тоді підтримає тебе? Я відкладав гріш до гроша і ось нині назбирав стільки, що можу купити коня й воза. Тепер нам буде легше; певне, й прибуток зросте, і ми зможемо собі прикупляти щось до хліба.

В батька знов заблищали сльози на очах. Він схвалив синів намір і син незабаром купив коня та воза й гаряче взявся до нової роботи. Його справи йшли так добре, що можна було не тільки краще харчуватися, але й відкладати гроші.

Свиня восени забрела в ліс. Там вона натрапила на жолуді й почала троцтити. Налопалась по саме нікуди, іще 6 жерла, та вже в пельку не лізло. Вона тоді звалилась на бік і заснула там же під дубом. Як тільки виспалась, піднялась і звичайно знічев'я почала рилом рити землю біля дуба, попідривала всі корінці. На дубі на ту пору сидів кібець; побачивши невчтивість свині, сказав їй:

- Безтолкова ти твар, що ти робиш, навіщо ти псуєш корінці дуба? Він же може захиріти і засохне.

- А що мені до того, нехай сохне, я не жалію, мені нужні тільки жолуді, бо од них я жирію.

- Дурна ти скотина, не дарма тебе свинею величають: ти роззуй очі, підніми вгору пику і побачиш, що жолуді на дубі ростуть. Як він засохне, так і жолудів тобі не буде. Пам'ятай, що дуб тебе годує, а не ти його. Ти того й не тямиш, що без дуба ти з голоду здохнеш.

Свиня засоромилась, потинялась додому.

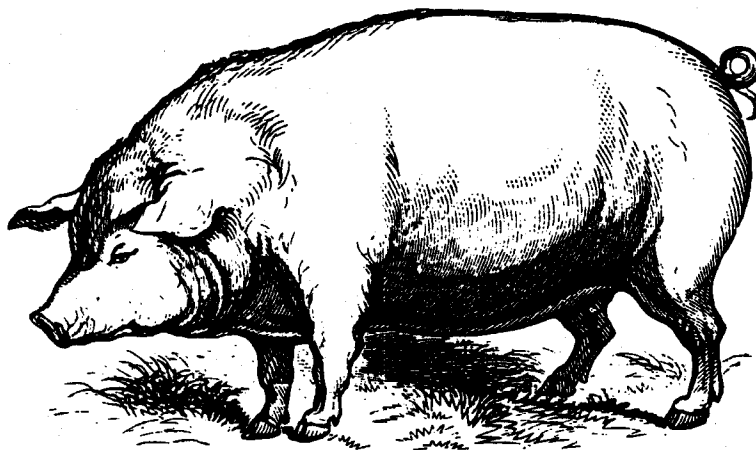

МАЙСТРУЄМО

Надсилаю до ВОР схеми до виготовлення (майстрування) паперових фігурок тварин та птахів. Японський художник Масабі Ямагучі на основі традиційної японської техніки вирізування створив свій метод і встановив чотири основні правила виготовлення паперових фігурок тварин, а саме:

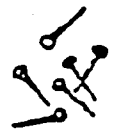

1. Для виготовлення однієї фігурки використовуємо тільки один листок паперу.
2. Листок має мати форму правильного чотирикутника.
3. Під час роботи не відрізуємо (!) ніяких кусочків паперу.
4. Фігурки з'єднуємо шляхом розрізів паперу та просуванням полосок в розрізи. Фігурки не розмальовуємо; можна лише накреслити очі.

Цікаво виглядають фігурки, зроблені з твердої фольги (добре тримають форму). Лінії розрізів на схемах зазначені неперерваними лініями і лінії згинів - пунктиром.

Рис. 99	- Верблюди
· 100 і 101	- Мавпи
· 102	- Лев
· 103 - 105	- Копитні (буйвол, віл тощо)
· 106	- Собаки (пси)
· 107	- Слон
· 108	- Крокодил, черепаха, пелікан
· 109	- Морж, тюлень
· 110 - 111	- Птахи (гриф, орел тощо)
· 112	- Водоплавні птахи (+ пінгвін)
· 114	- Сайгак, жирафа
· 115	- Тигр, пума, лев.

Найголовніше: при перенесенні схеми зберегти пропорції.
С. О.: Марічка Артиш і С. О. Ярослав Танчак

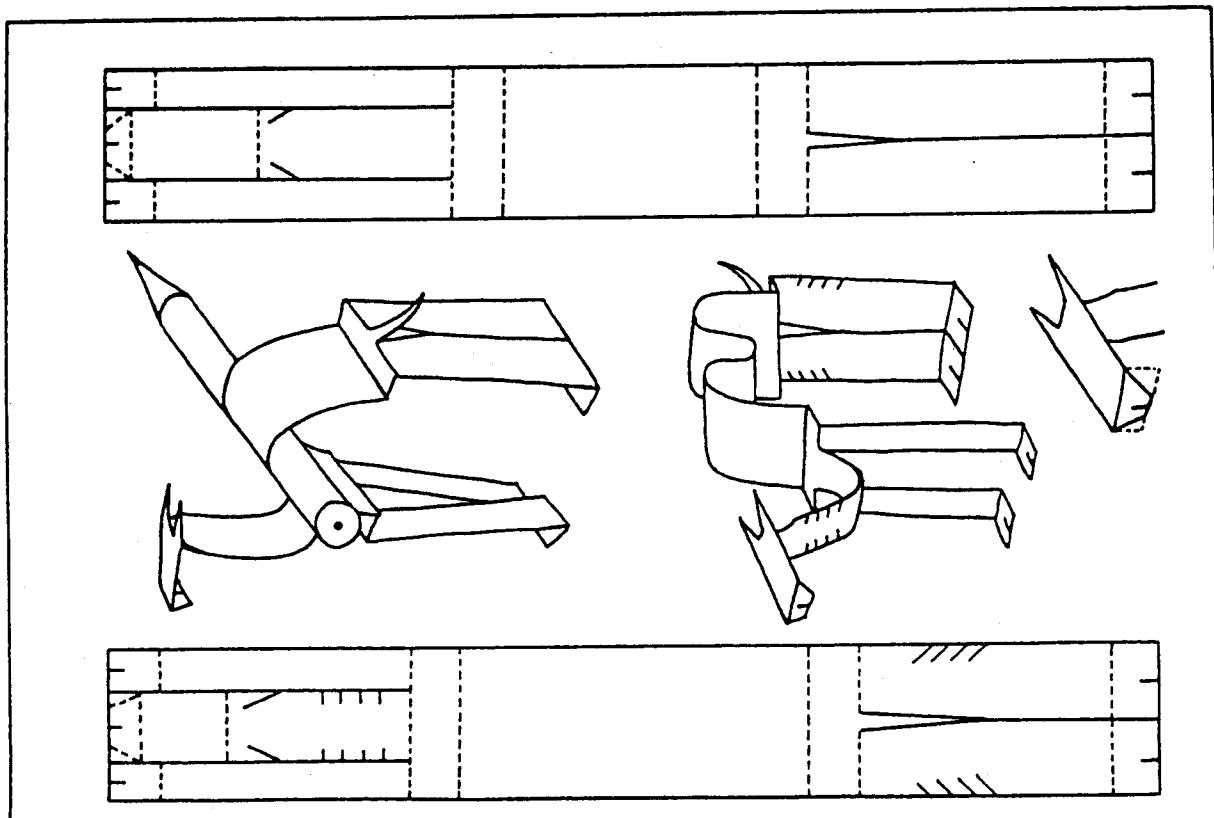

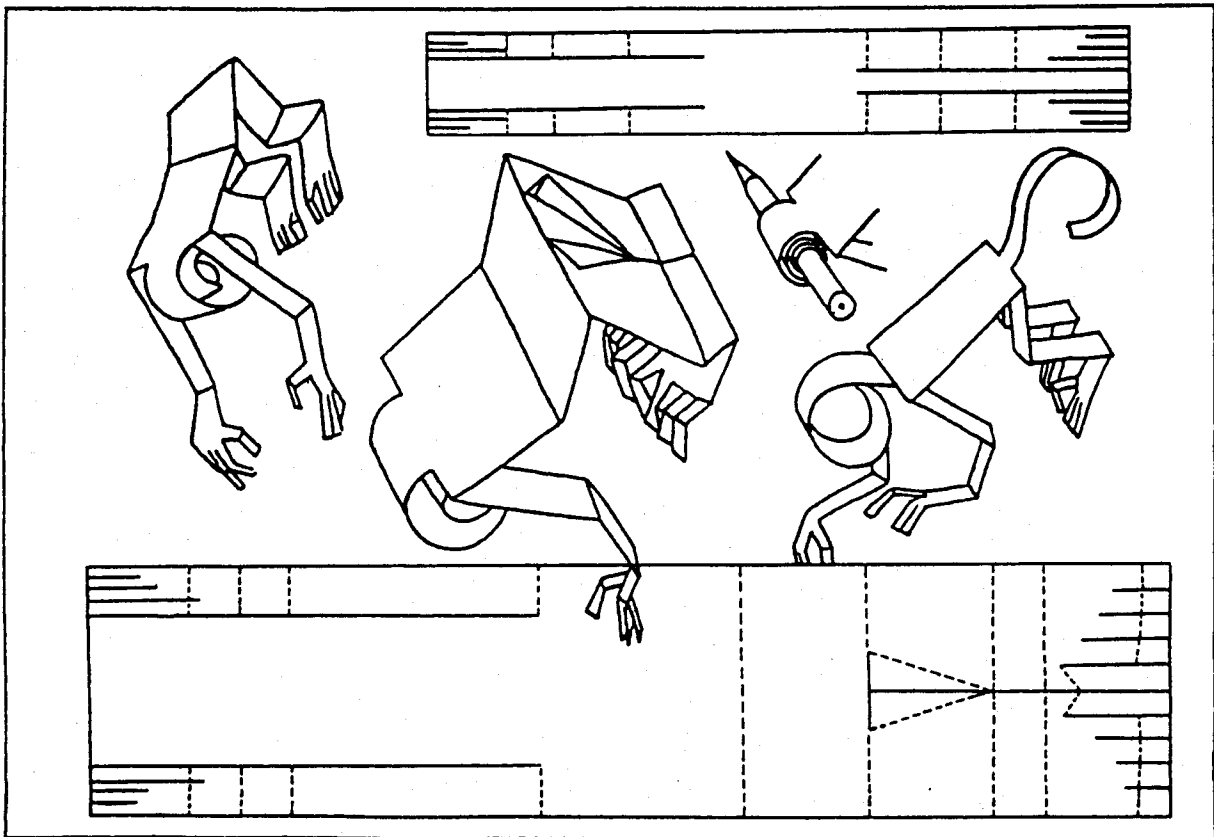
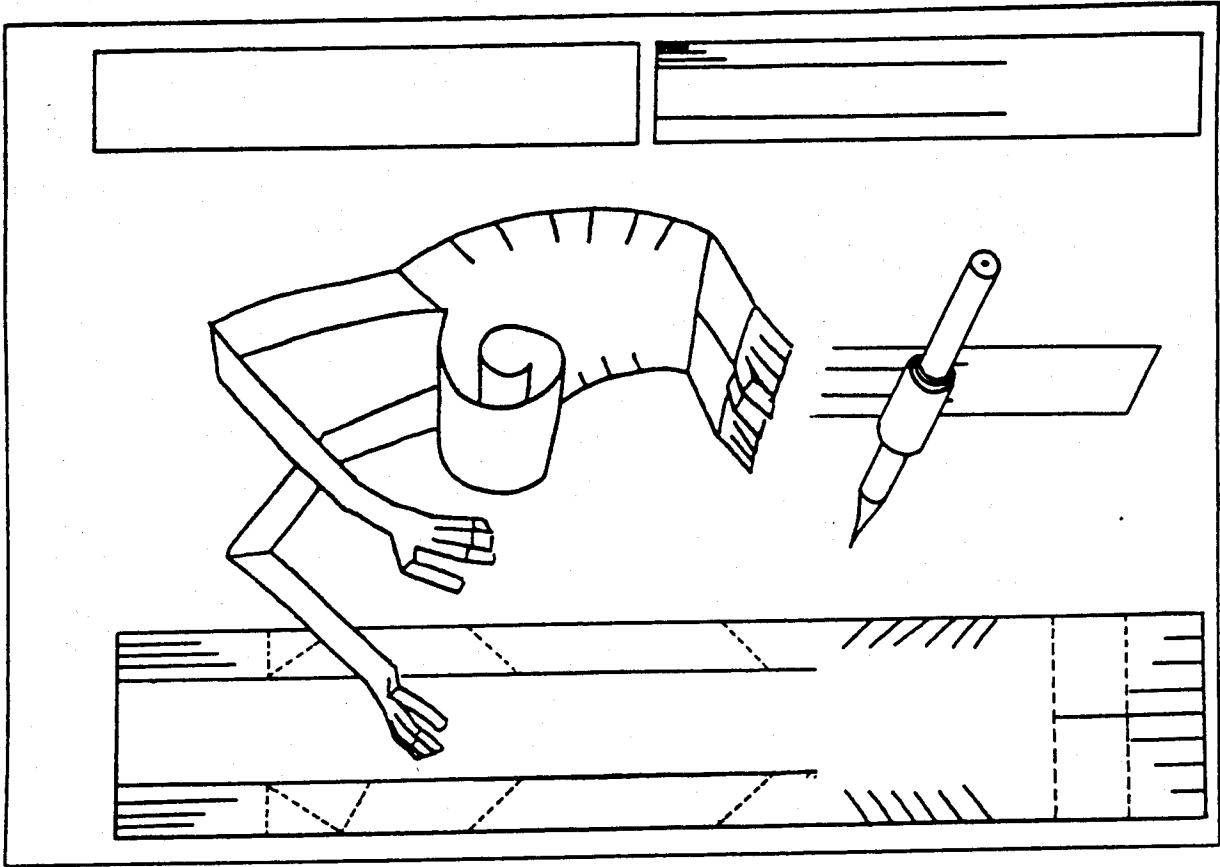

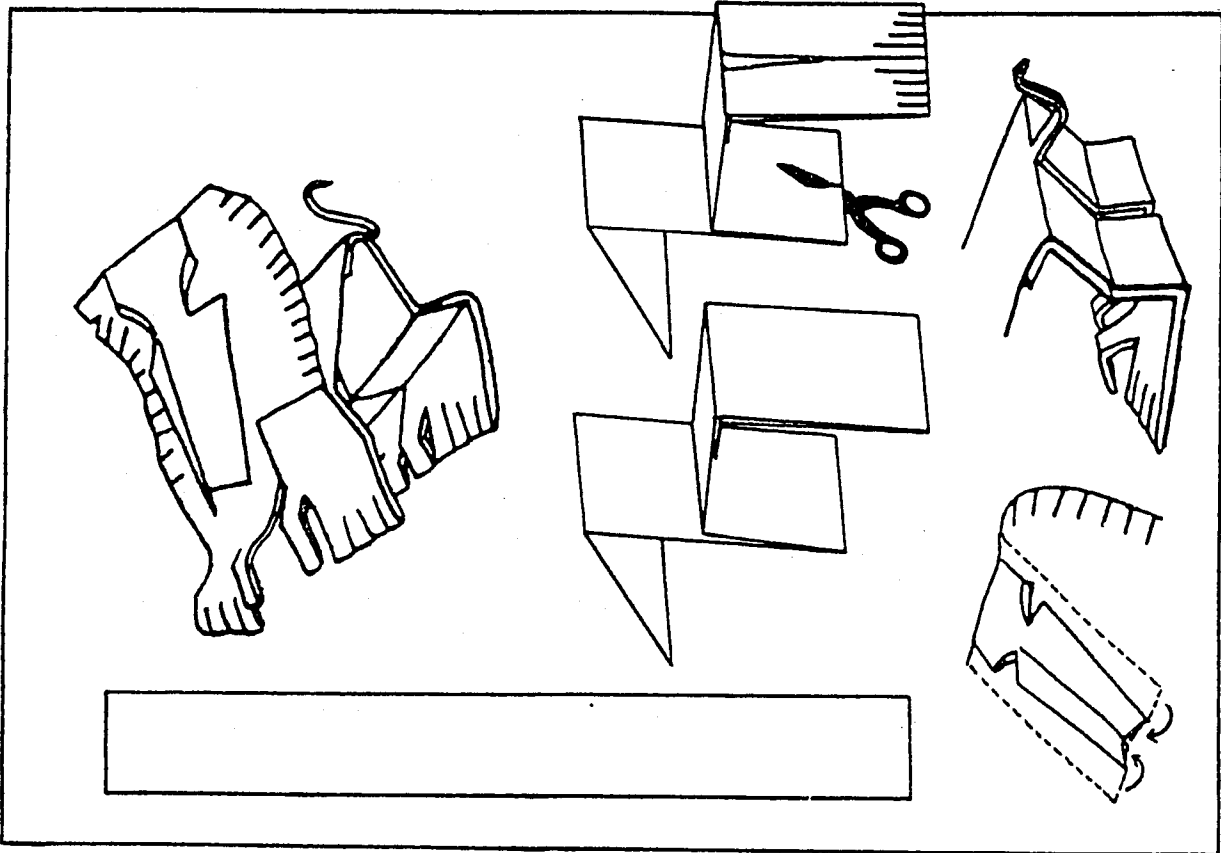
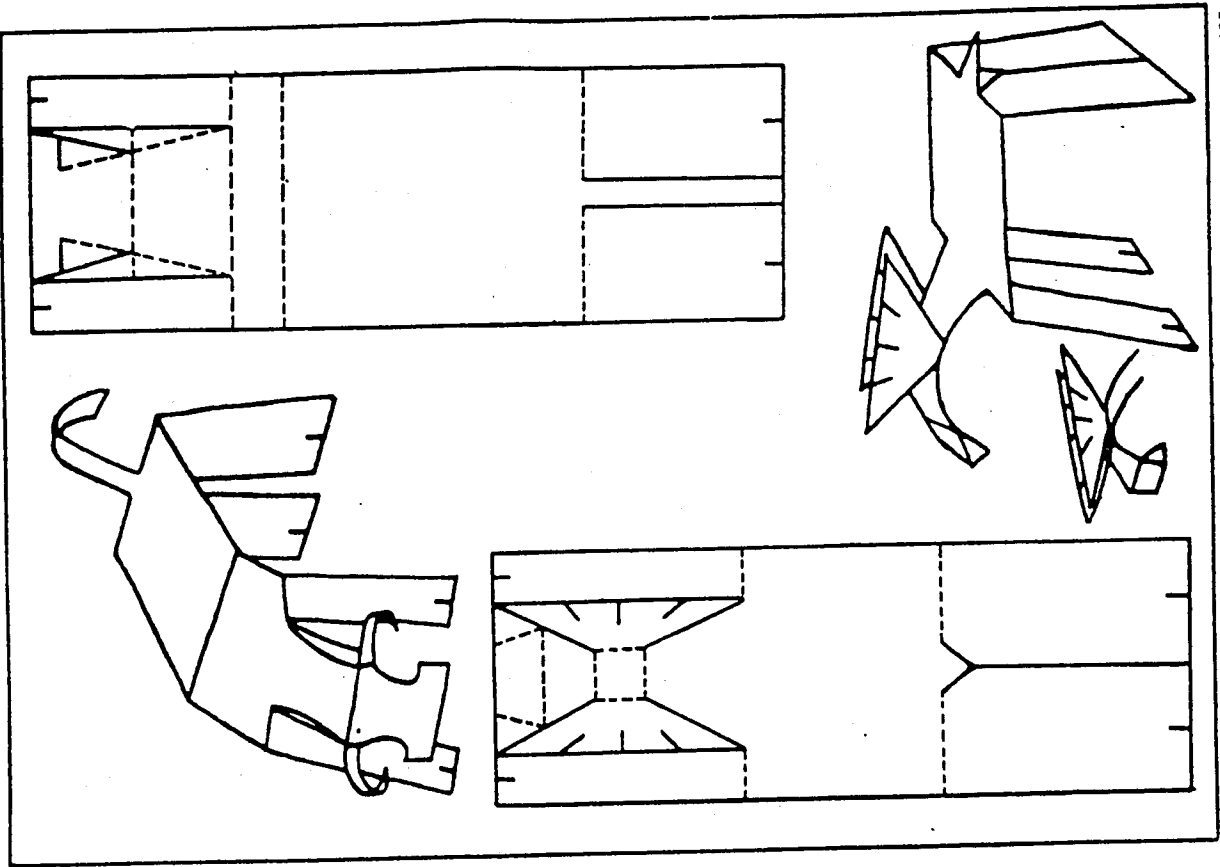

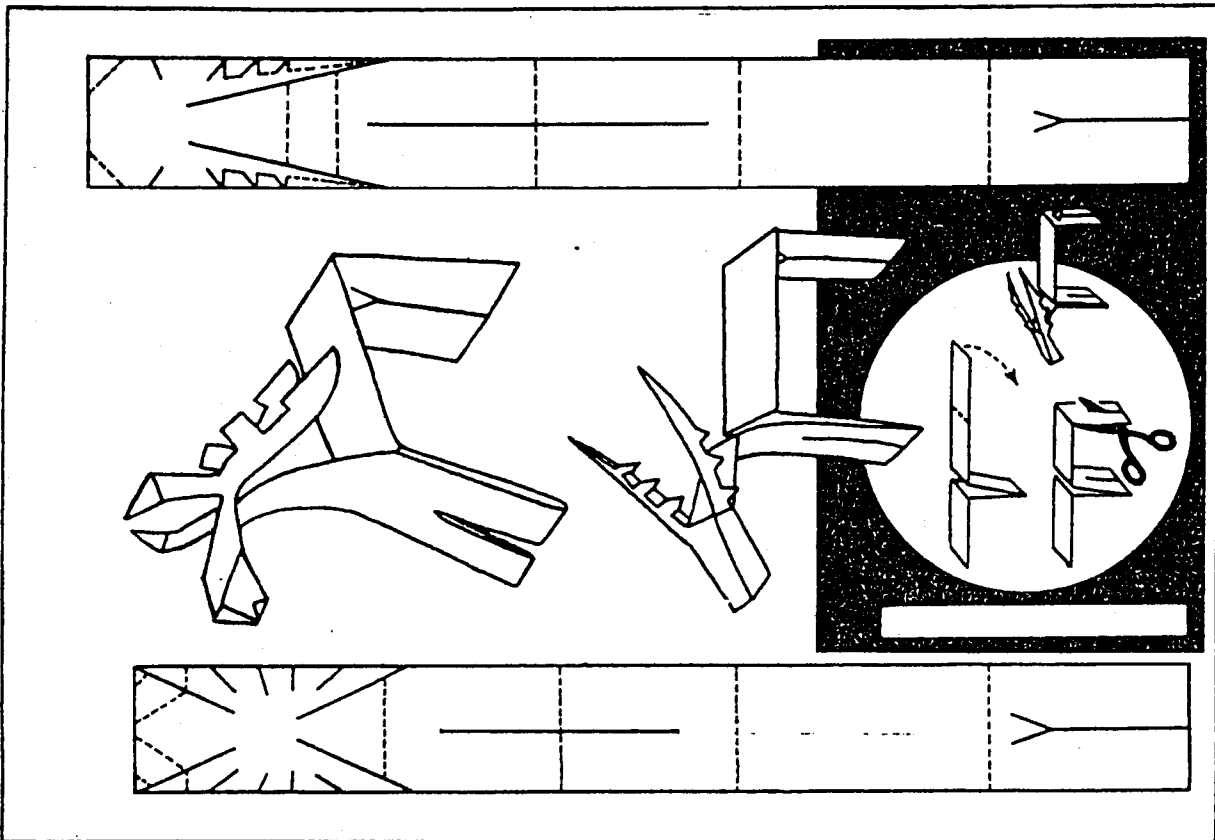
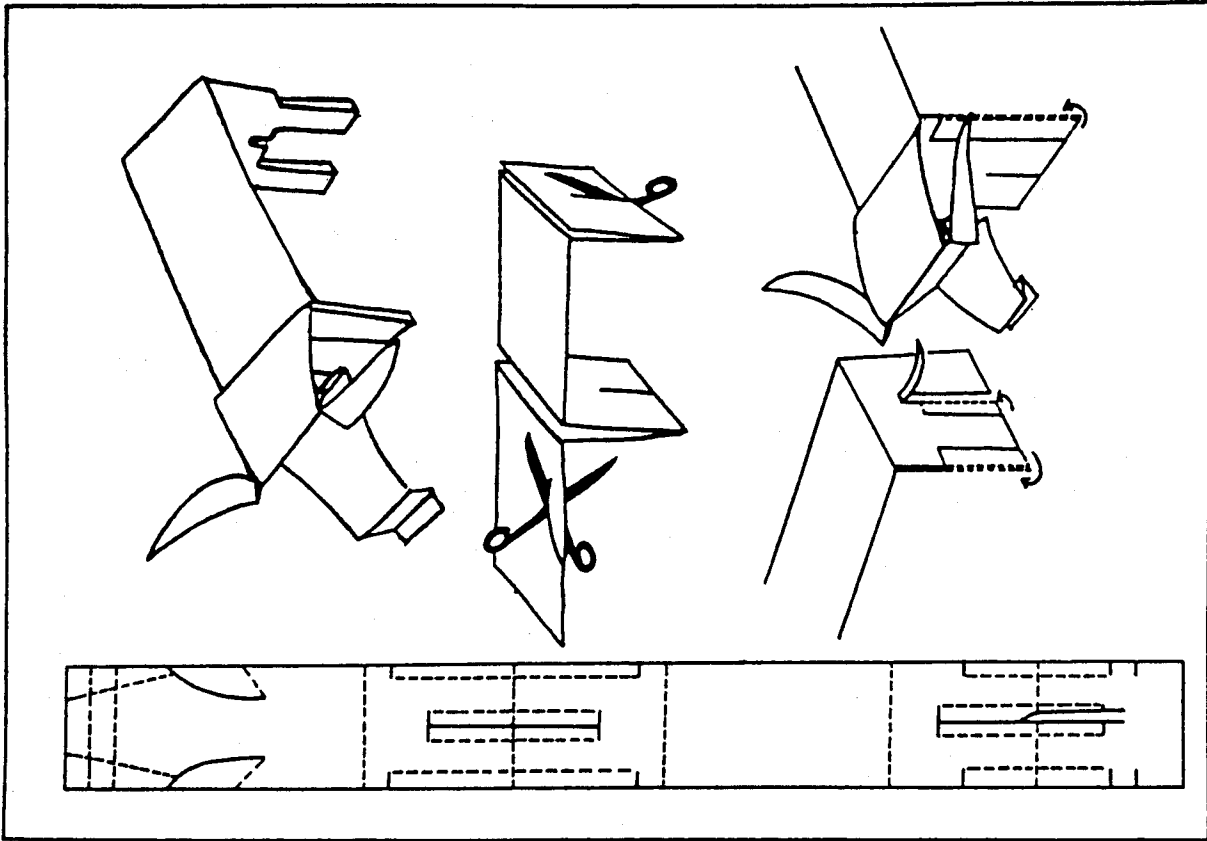

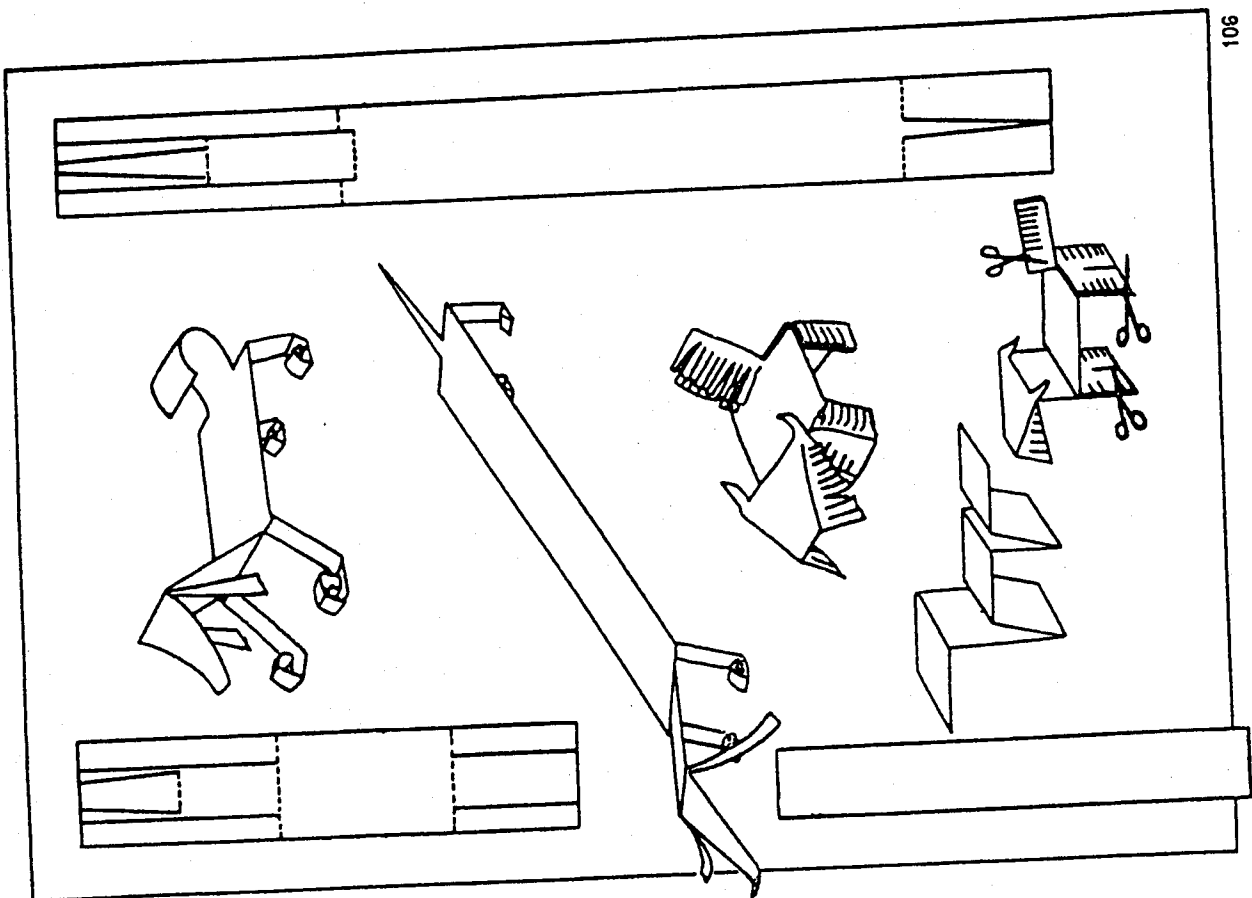
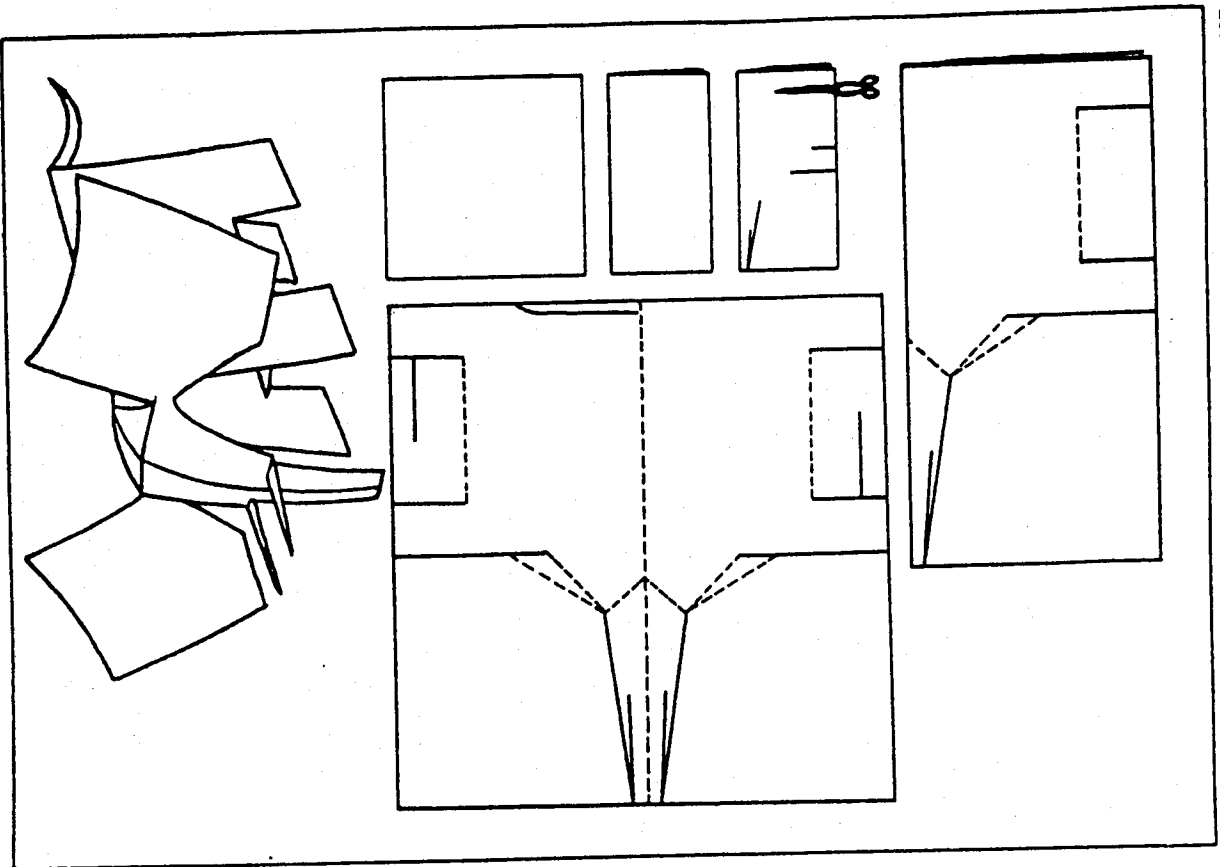

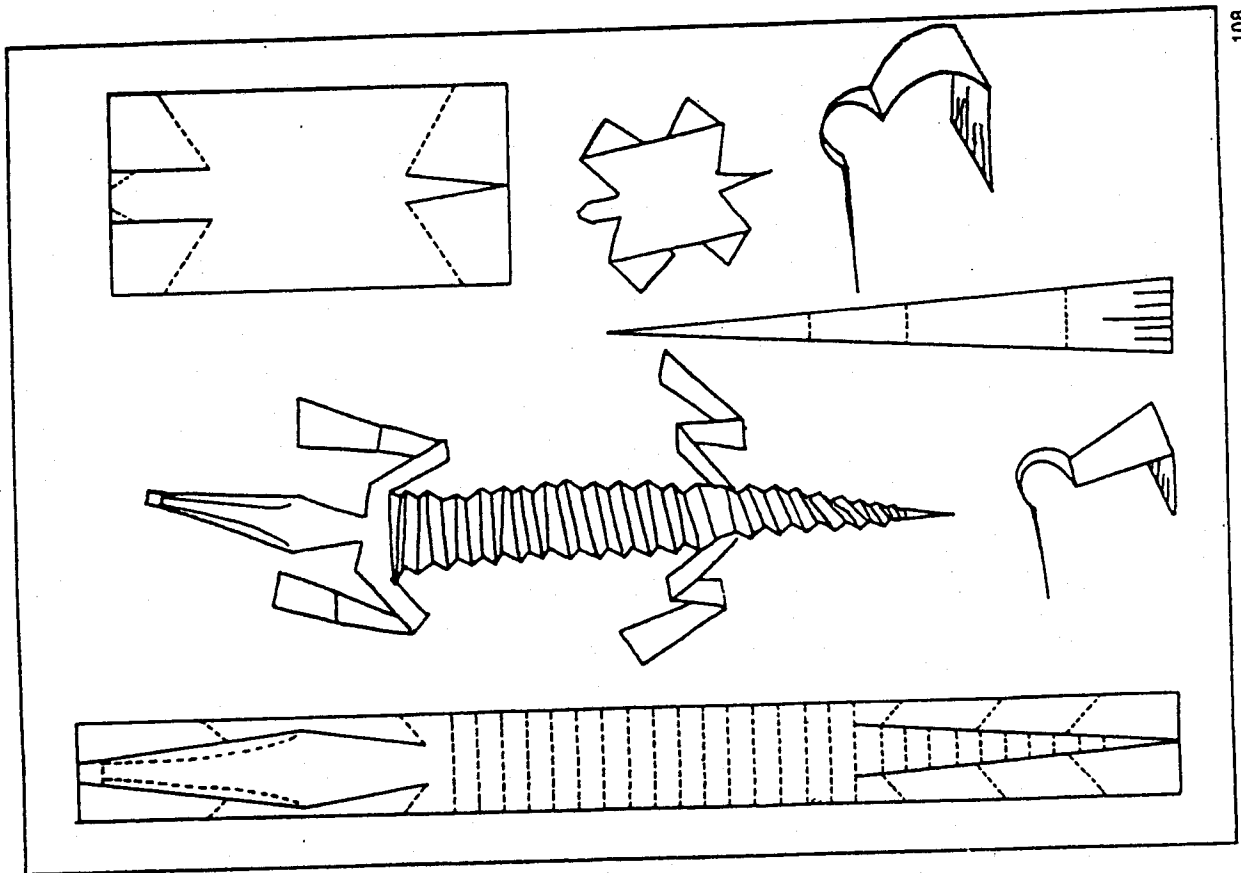
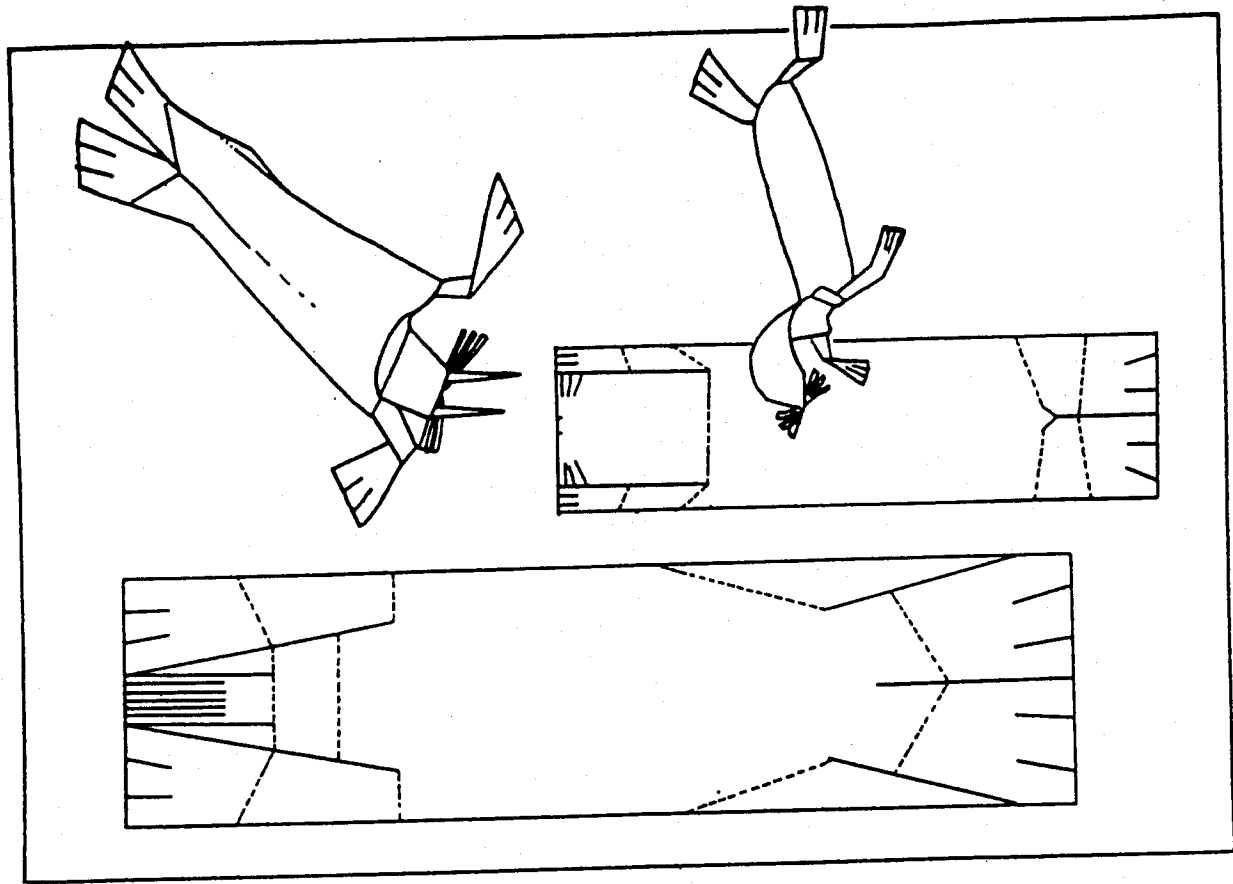

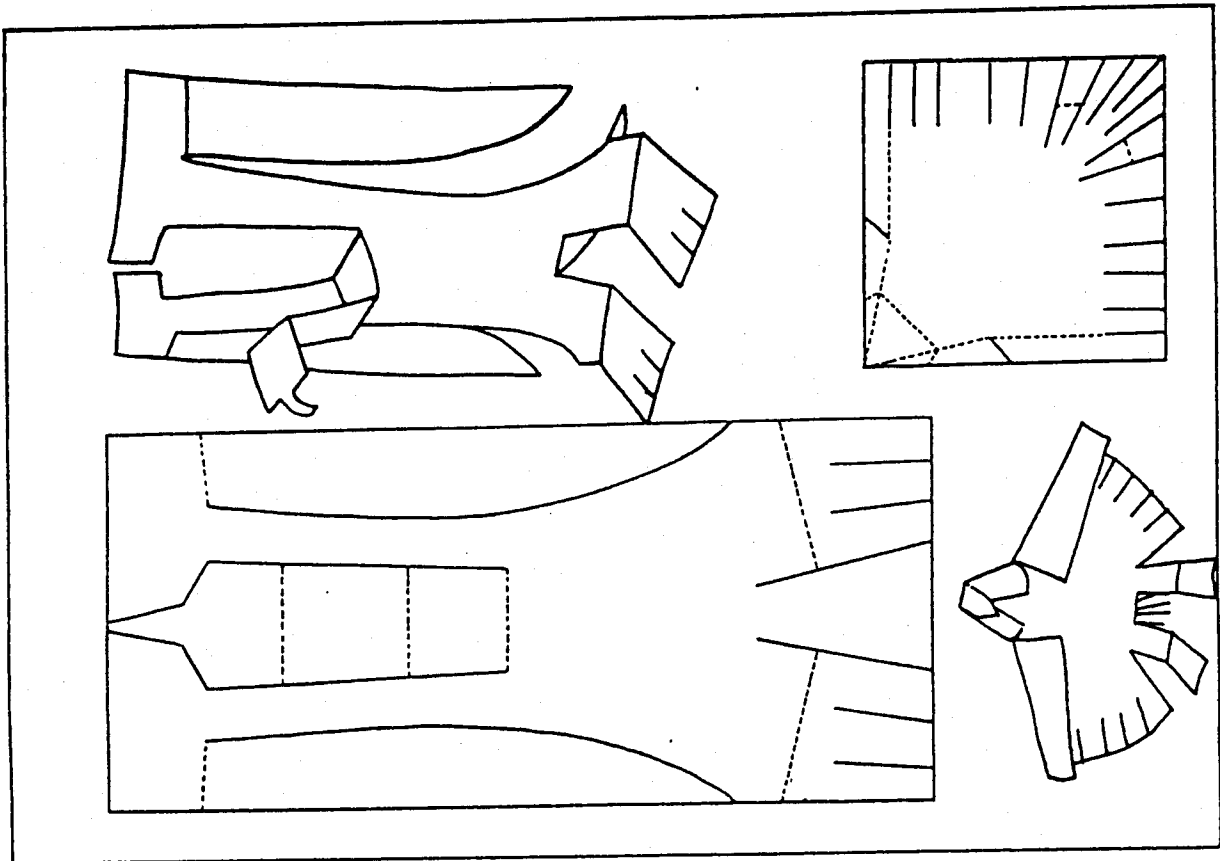
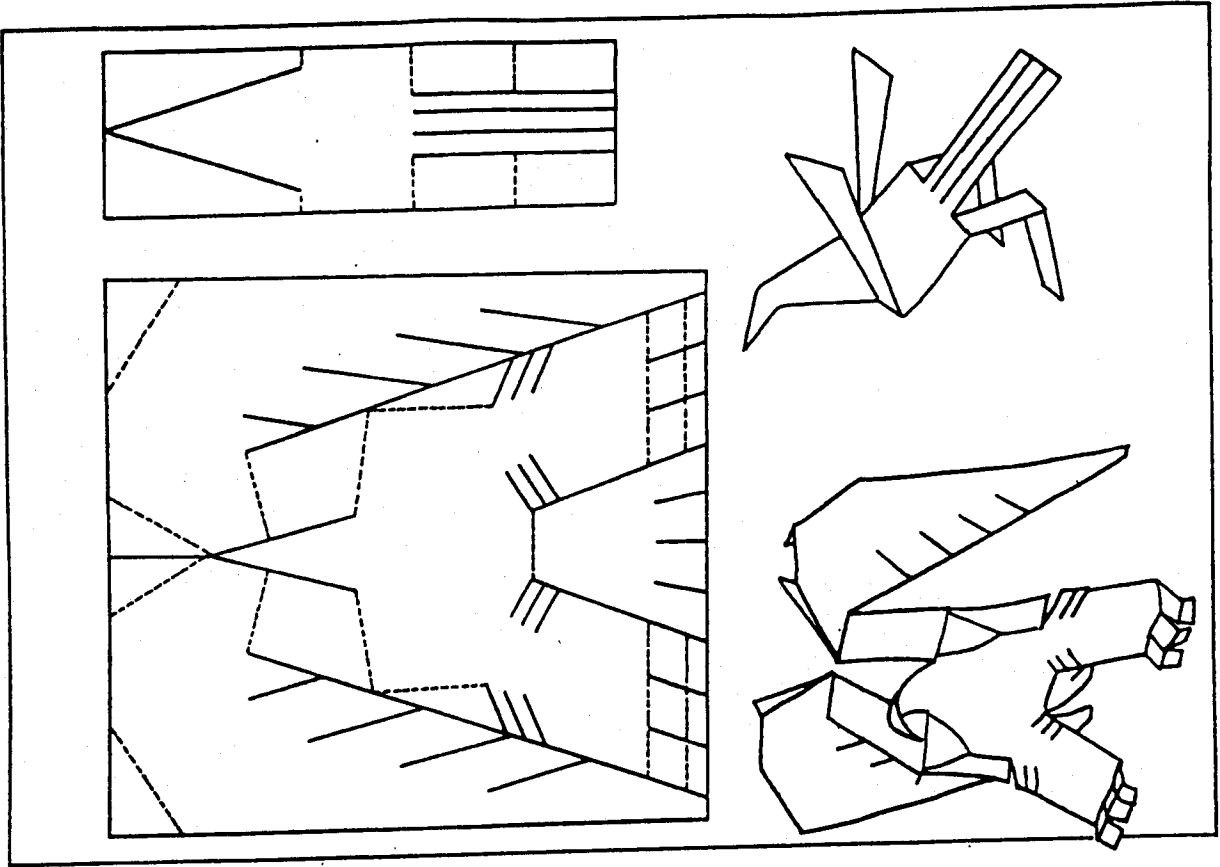

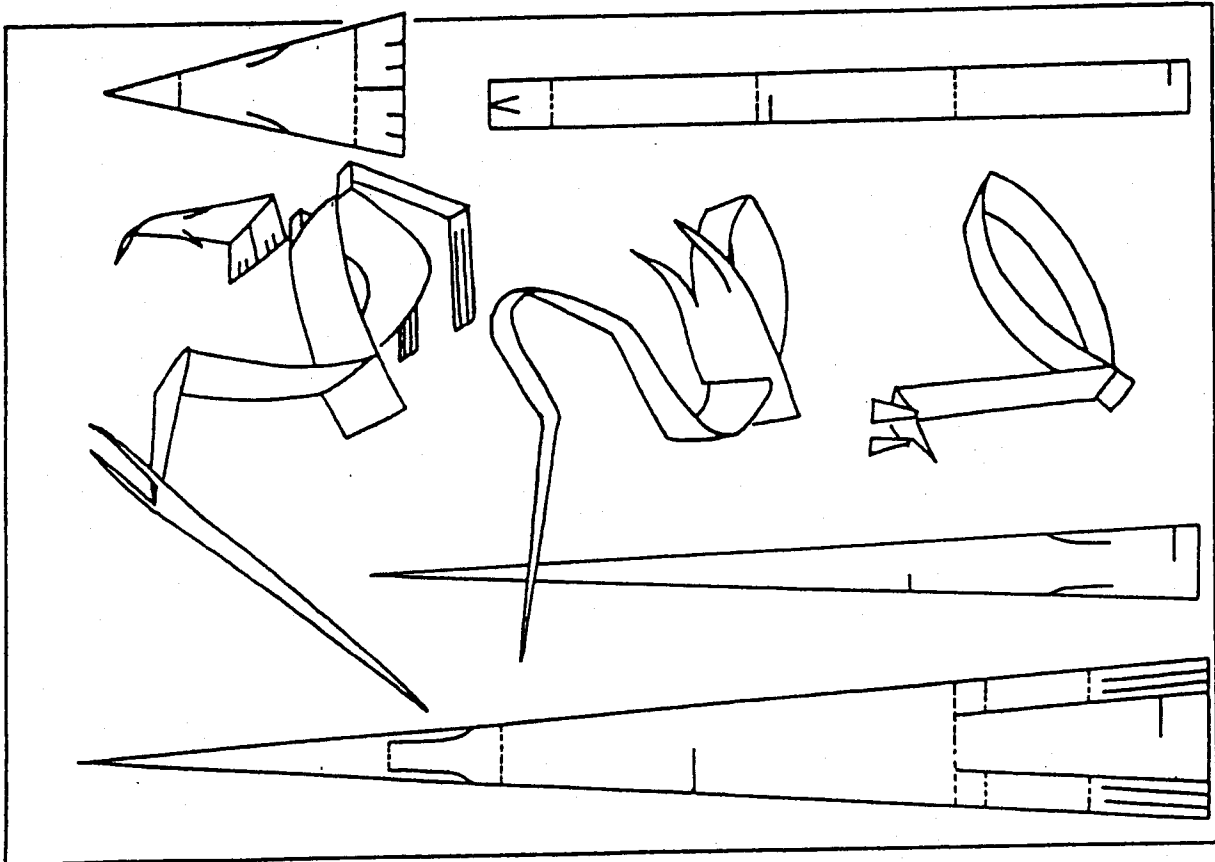
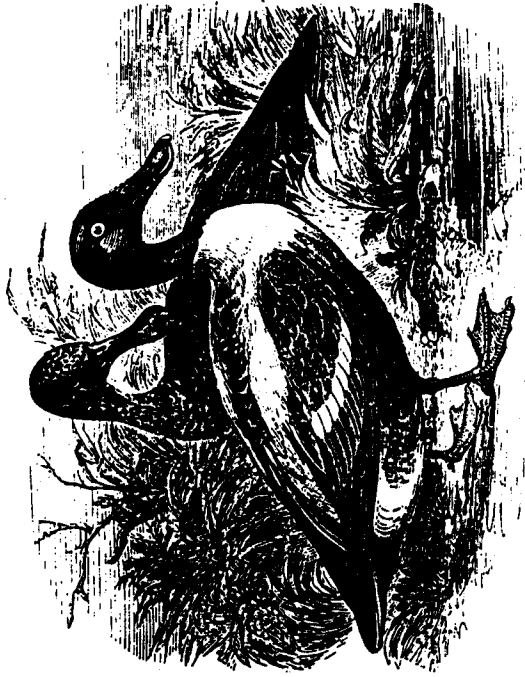

115

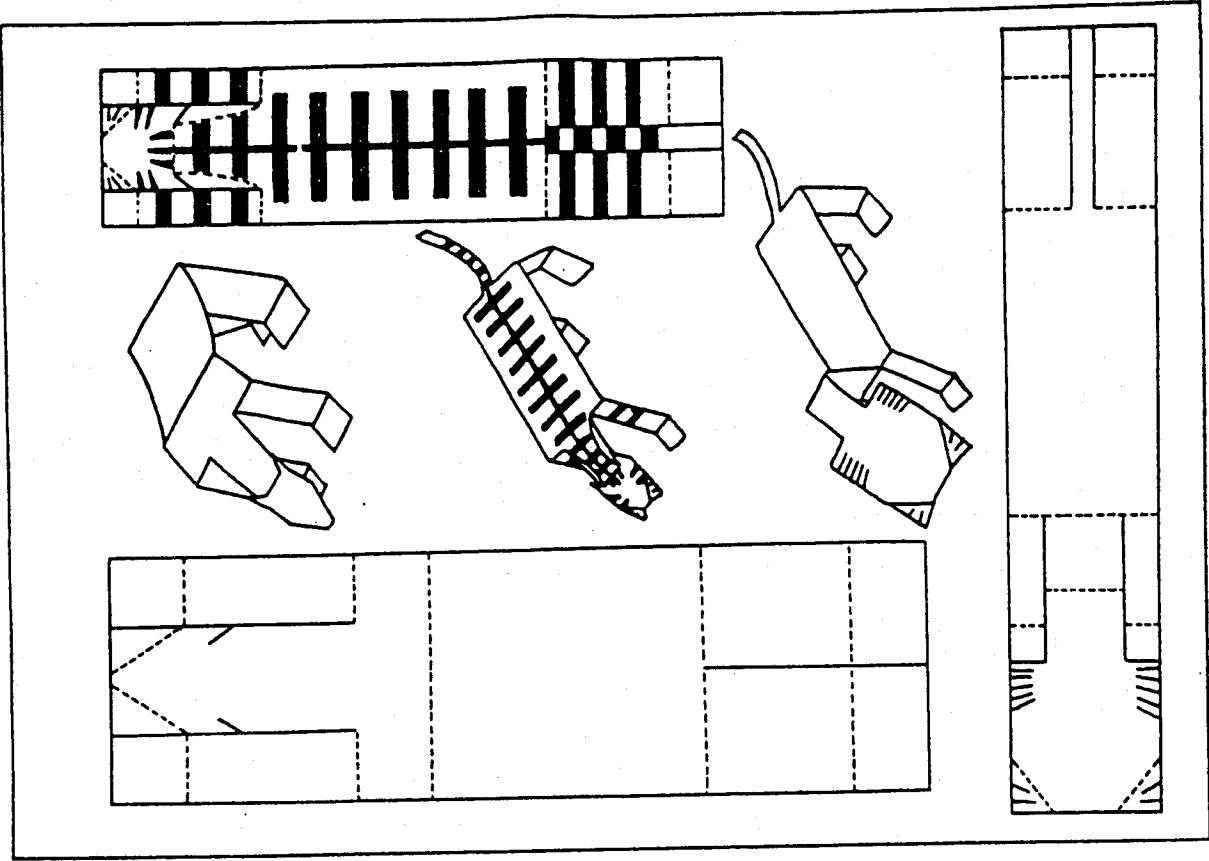

114

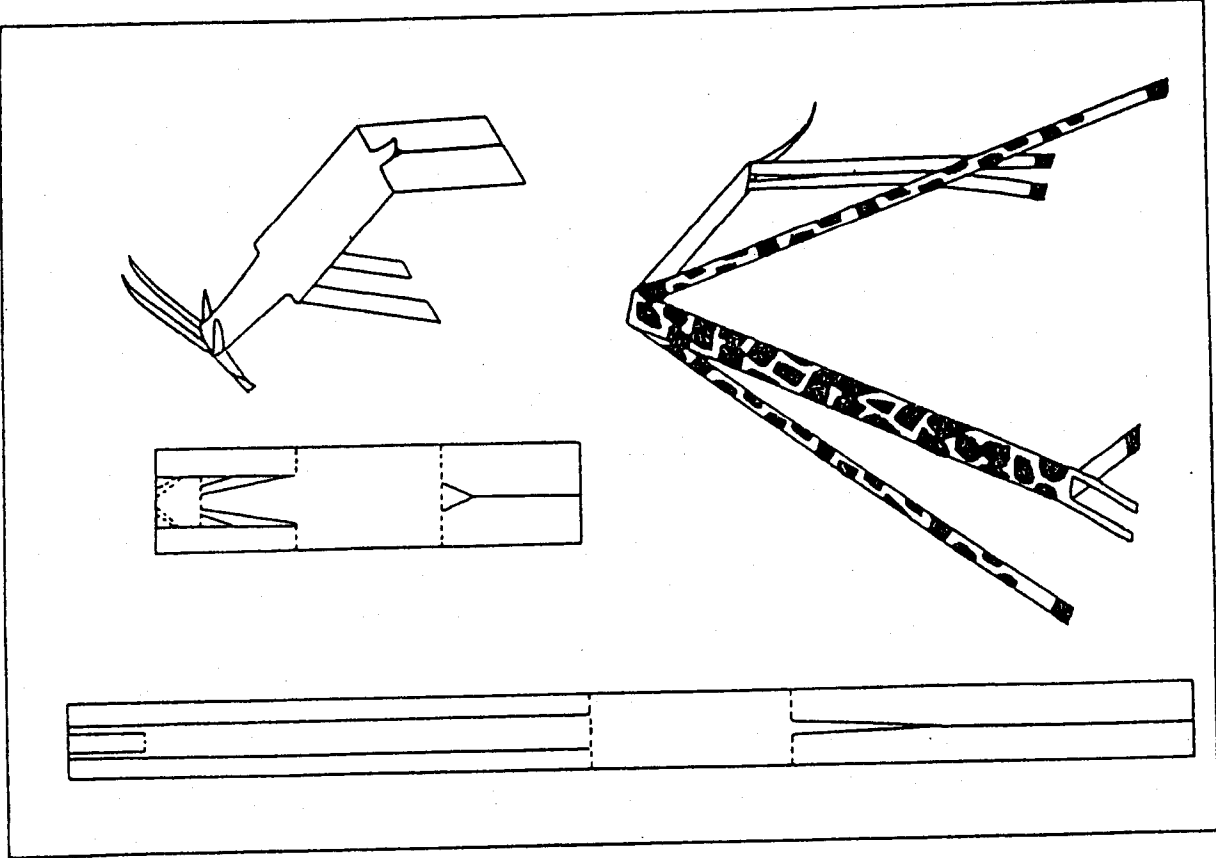

Діти Співають

Українець

М. Гайворонський

Moderato



у- кра- ї- нець я ма- лень-кий, у- кра- ї- на
 край рід- нень- кий Вір- ний син я сво- го ро- ду,
 у- кра- їн- сько- го на- ро- ду.

1. Українець я маленький,
 Україна - край рідненький,
 Вірний син я свого роду,
 Українського народу /2 р./

або

Українка я маленька,
 Україна - край рідненький,
 Вірна доня свого роду,
 Українського народу /2 р./

2. Все, що рідне, я кохаю.
 Всім, хто рідний, допомагаю,
 Своє ціню, свого вчуся
 І до рідного горнуся /2 р./

3. Знай і ти своє любити,
 Спомагати і цінити.
 Знай, що найчесніше діло-
 Своє боронити сміло /2 р./



Гей там на горі Січ іде.

Ходою

Гей там на го - рі Січ і - де, гей там на го - рі Січ і - де! Гей там на го - рі на - ше сла - не

то - ва - ри - ство, гей ма - ше - ру - ють раз два, три.

2. Гей по переду кошовий
гей як той орел степовий,,
гей як той орел! — наше славне товариство
гей машерус: раз, два, три.

ОСІННЯ ПІСНЯ

І. ВОРОБКЕВИЧ

Широко

p
І. МИ - НУ - ЛО ЛІ - ТО БО - ЖЕ, МОВ ГРО - БОМ СВІТ ЦІ - ЛИЙ, СУ -

pp
МУ - Є ТЯЖ - КО ВАЖ - КО, ВЕ - ЛИ - КИЙ І МА - ЛИЙ. З ТОН - КО - І ТАМ БЕ -

rit.
p
РЕ - ЗИ НА ЗЕМ - ЛЮ ЛИСТ ПА - ДЕ, ВІА СПІ - ВУ ЛУГ ЗЕ - ЛЕ - НИЙ У

ТИХ, ВЖЕ НЕ ГУ - ДЕ.

2. ДРІМАЄ СНОМ ТИХЕНЬКИМ СМЕРЕКА НА ГОРІ,
СІМУЮТЬ СІНОЖАТИ ПО ЗНИКАЙ ТІЙ КРАСІ;
ДІБРОВОЮ ТАМ ВІЮТЬ СКАЖЕНІ ЛИШ ВІХРИ,
УТІХА, РАДІСТЬ ЗНИКЛИ, СІМНІ НАСТАЛИ ДНІ.

Новацький Танок



КОТИК-МУРЧИК

«Весняночка»

Moderato — Помірковано

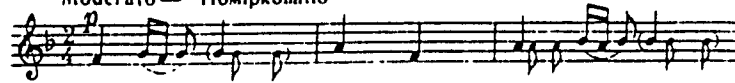

Ко_тик (-тик) Мур_чик. мій го_ (-го).
Каш_ку смач (-ку смач-) нень_ку и ми_сочку но_ (-ку но-)

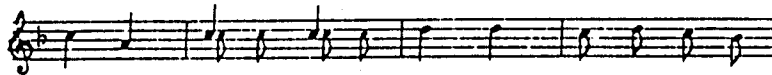

_люб_чик, він зі мно_ю. як риб_ка з во_
_вень_ку ма_ту_ся по_кла_ли. на сі_дан_ня

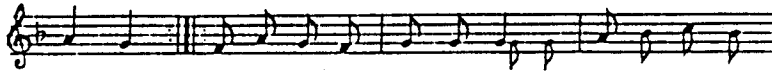

_до_ю. Я ту каш_ку ан_ї_дав, ко_тик ми_соч_
_да_ли. Ко_ли б ма_ма те_с зна_ли, бу_ли б ко_ти_

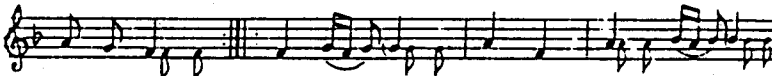

_ку_ли зав. Ко_тик (-тик) Мур_чик. мій го_ (-го).
_ка про_гна_ли. Каш_ку смач (-кусмач) нень_ку и ми_сочку но_ (-ку но-)

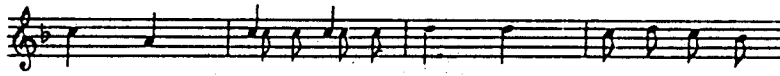

_люб_чик, він зі мно_ю. як риб_ка з во_
_вень_ку ма_ту_ся по_кла_ли. на сі_дан_ня

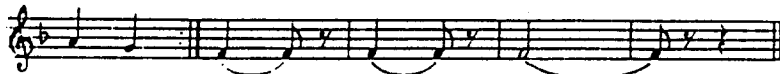

_до_ю. Муррр! Муррр! Муррр!
_да_ли.

Котик, побачивши кашку з молочком, підходить до Василька, сідає проти нього на землі — вилизує з миски решту кашки з молочком. Василько тим часом укладається спати, а Котик примощується біля його голови й муркоче, наче казку каже.

Мета гри: прищепити дітям почуття прихильності, ніжності та любові до котика як корисного створіння хатнього.



Ігровий Куток

ПЕРЕХІД РІЧКИ

Учасники: Довільне число.

Місце: Майдан.

Для старшого новацтва. Будь яким способом зазначуємо на землі "річку". Повинна бути широка ок. 1/2 м. у вузькому кінці, а потім поширюватися до 1 1/2 м. (відповідно до віку дітей). Грачі починають у вузькому кінці й стараються перескочити річку зі стоячої постави, а потім наступним скоком перескочити назад. Кому це вдасться, поступає до наступного "переходу", який уже є ширший і т.д. Хто "впаде у воду", випадає з гри.

БОКСУВАННЯ КОЛІН

Учасники: Паристе число.

Місце: Домівка або майдан.

Пари противників у присіді, лицем до себе. Кожний може посунути або відскочити, але намагається вдарити коліна противника обома своїми долонями. Це не так легко, коли другий старається зробити те ж саме. Три успішні удари виграють.

БОРОТЬБА В ПІДСКОКАХ

Учасники: Паристе число.

Місце: Домівка або майдан.

Противники стають на одну ногу напроти себе й мають спонукати свого партнера стати на обі ноги. Дозволяється тільки дотик випрямленою долонею.

ПЕРЕТЯГАННЯ

Учасники: Паристе число.

Місце: Домівка або майдан.

Гра подібна до попередньої. Противники стоять на обох ногах і подають собі руки. Кожний старається спонукати свого противника, щоб той підняв одну ногу вгору.

ПАСТКА

Учасники: Паристе число.
Місце: Домівка або майдан.

Всі роззуваються. Пари стають напроти себе, на віддалі рамен. Кожний грач старається стати обома ногами на ноги свого противника. Якщо комусь удасться поставити свою ногу на ногу противника, то ці дві ноги є "зловлені" й не можна ними рухати. Покласти також другу ногу на ногу противника є куди важче й цікавіше. Якщо один має свою ногу на верху, а другий свою, тоді вислід є "в нічию" й треба починати від початку.

ВИКРУТИСЯ

Учасники: Довільне число.
Місце: Майдан.

Діти творять круг, держучися за руки. Одного вибираємо для започаткування гри й він знаходиться поза кругом. Він вигукує ім'я котрогось з грачів і старається діткнути його рам'я. Названий тягне увесь круг вколо, щоб обминути дотик провідника. Він може змінити напрям: вправо або вліво. Всі грачі в крузі стараються допомогти йому. Якщо провідник двічі діткне неправильного грача, випадає з гри.

ЛЕВ

Учасники: Довільне число.
Місце: Домівка. або майдан.
Виряд: Хустка.

Грачі стоять у крузі, а один усередині. Йому зав'язують очі й обертають тричі. Він показує пальцем на будь якого грача й командує: "Реві, леве!" Той, на кого показано, має наслідувати рев лева а той, що всередині, має його пізнати. Якщо це йому вдасться, міняється місцем з ним.

БІЛКИ

Учасники: Непаристе число.
Місце: Домівка. або майдан

Одна половина грачів - це дерева; вони тримають руки складені над головою. Друга - це білки, з яких кожна ховається за своїм деревом. Один грач (білка) без пари командує: "Шукати горішків" і всі білки мусять вийти та помінатися деревами. Та, що без пари, старається зайняти якесь порожнє дерево. Хто залишиться без дерева - продовжує гру.

МАГІК

Учасники: Довільне число.
Місце: Домівка. або майдан.
Виряд: Паличка.

Одного новака вибираємо "магіком" і даємо йому чарівну паличку. Він може діткнути нею кого небудь і перемінити його в авто, поїзд, літак, козу, жабу, зайця... або що завгодно. Вони тоді мають виконувати рухи й видавати звуки відповідно до своєї ролі. Хто найкраще попишеться, буде наступним "магіком".

МЕТАННЯ КАРТ

Учасники: Рій.
Місце: Домівка.
Виряд: Старі карти до гри.

Для старшого новацтва. Карти розділюємо по-рівному поміж усіх грачів. Всі стають на лінії, 3 метри перед стіною й кидають по одній карті до стіни. Чия карта впаде поверх іншої, той забирає всі карти, які лежать на землі. Хто здобуде найбільше карт - виграє.

КАРТИ В ВІДРІ

Учасники: Довільне, паристе число.
Місце: Домівка або майдан.
Виряд: Відро й старі карти до гри.

Для старшого новацтва. Дітей ділимо на дві рівні команди. Одна з них одержує талію з 52-ох карт і, стоячи 2 м. від відра, старається покидати по одній карті у відро. Тоді друга команда пробує. Котра кине більше карт у відро - виграє.

СЛОВОТВОРЕННЯ

Учасники: Довільне число.
Місце: Домівка.
Виряд: Олівець і папір для кожного грача.

Для старшого новацтва. Називаємо якесь довге слово. Протягом 5 хвилин кожний мусить скласти як найбільше слів із букв того слова. Хто складе найбільше правильних слів - виграє.

Самодіяльна Гра



Сестричка Стаха Гойдиш

НА ДВЕЧІР'Я СВЯТОГО МИКОЛАЯ

ЗАПОВІДАЧ: Це діялось - перед святом Святого Отця Миколая. Зима. Надворі падає сніг. І маленькі наділ злітають сніжинки і вкривають усі хати й дороги - білим, ніби срібним рядном. Всі діти чекають на Отця Миколая, на прихід отого Доброго Святого, який - для чемних дітей приносить різні дарунки.

Надворі темніє. В хатах уже світиться світло... В одній кімнаті сидять дві дівчинки і щось пишуть. По кутах їхньої кімнати побачимо різні іграшки. Але то не будуть правдиві іграшки. То будуть діти, перебрані на іграшки:

- 1/ українська гуцульська лялька
- 2/ звичайна лялька
- 3/ українська київська лялька-танцюристка, або балерина
- 4/ бурий карпатський ведмедик
- 5/ українська книжечка.

Нерухомо будуть сидіти ті іграшки і зі замкненими очима, бо ж дві дівчинки при столі щось пишуть. Про те, що вони пишуть, про що вони між собою говорять і як вони називаються, почуємо зараз.

ПЕРША ДІЯ

(Заслона відкривається)

Ява ч. 1.

(Кімната з обстановкою, як звичайно - канапа, стіл, крісла...)

ОРИСЯ: Добре, що я вже написала свою задачу, а то перед тим думала, що сьогодні її не закінчу.

ЛЕСЯ: А я вже давно закінчила свою задачу, - а тепер я тільки писала листа.

ОРИСЯ: Листа? А до кого ж ти писала листа?

ЛЕСЯ: Не скажу, бо ти будеш з мене сміятися.

ОРИСЯ: Не буду, скажи.

ЛЕСЯ: Вгадай, до кого.

ОРИСЯ: Я знаю, ти мабуть писала листа до тієї твоєї нової товаришки, з якою ти познайомилася під час літнього табору.

ЛЕСЯ: Ні, ти не вгадала.

ОРИСЯ: То може ти писала до тітки, що в Канаді?

ЛЕСЯ: І цим разом ти не вгадала.

ОРИСЯ: То тепер скажи вже сама. Бачу, що не вгадаю ніколи.

ЛЕСЯ: А чи ти знаєш, що завтра свято.

ОРИСЯ: Зараз нагадаю собі. Ні, чекай, погляну в календар.

ЛЕСЯ: То що? То ти не пам'ятаєш, що треба тобі в календар аж дивитися?

ОРИСЯ (дивиться в календар): О, справді! Я цілком забула. Завтра - день

Святого Миколая.

ЛЕСЯ: Як-то? Ти не чекаєш на той день?

ОРИСЯ: Лесю, скажу тобі правду. Я вже завелика, щоб вірити, що Святий Миколай мені принесе те, чого я собі бажала би.

ЛЕСЯ: А що ж ти хотіла би дістати в дарунку на той день?

ОРИСЯ: О, я хотіла би дістати, знаєш що - телевізор.

ЛЕСЯ: А я ще хочу забавок. Я люблю мати щось своє, - щоб я могла ним ба-
витися. А телевізор? Телевізор є для всіх. Всі будуть на нього
дивитися.

ОРИСЯ: Та що ти? Той телевізор буде тільки в моїй кімнаті і я буду диви-
тись на що я хочу і коли захочу.

ЛЕСЯ: А я - не хочу телевізора. Я люблю розчісувати лялькам волосся,
заплітати їм коси. Люблю гладити м'яку шовкову шкірку ведмедика.
І ще люблю книжки.

ОРИСЯ: О-о, то ти ще дитина. А чи ти знаєш, що я тобі скажу? Завтра, я
зовсім вичищу свою кімнату від тих моїх забавок!

ЛЕСЯ: Що ж ти думаєш з ними зробити?

ОРИСЯ: Що? Що з ними зробити? Повикидаю. Викину. Викину геть!

ЛЕСЯ: /Підходить ближче до ляльок і показує на них рукою/
І ті ляльки, що ти колись діставала від Святого Миклая?

ОРИСЯ: Та я вже маю їх досить. Тільки заваджають.

ЛЕСЯ: І того ведмедика викинеш? Того, що має сумні очка, що так сумно
дивиться?

ОРИСЯ: Ти знаєш, скільки-то вже років, як я його маю... Я вже хочу мати
щось нове.

ЛЕСЯ: /показує на книжки/ А ті книжки?

ОРИСЯ: Не цікаві вони вже для мене.

ЛЕСЯ: А я таки хочу дістати забавки, але які, то тобі не скажу.

ОРИСЯ: То не кажи. Не треба. Я їх завтра і так побачу в тебе.

ЛЕСЯ: О, час мені вже йти додому...То - добраніч, Орисю. /Відходить/

ОРИСЯ: Добраніч.

Ява ч. 2

ОРИСЯ: /сама/ Завтра моя кімната буде інакше виглядати. /Показує на забав-
ки/: Це все барахло опиниться завтра на смітнику. Хочу мати щось
нове, щось інше.
/Гасить світло й виходить/.

Ява ч. 3.

/Забавки починають поволі врештись; оглядаючись поза себе, вони тихень-
ко виходять на середину кімнати/.

УКРАЇНСЬКА ГУЦ.ЛЯЛЬКА: А чи ви чули, сестроньки, як ота більша дівчинка
про нас говорила?

ВСІ ІНШІ ЛЯЛЬКИ: Ой, чули, ми, чули...То страшно..Всі чули..Ще й як чули.

ЗВИЧАЙНА ЛЯЛЬКА: Вона вже нас не хоче. Думас, що вона вже велика.

УКРАЇНСЬКА КИЇВСЬКА ЛЯЛЬКА: Мене Отець Миколай приніс їй у дарунку, як
вона була ще маленька. О, як вона тоді втішилася мною, одягала

мене, чесала... А тепер – кинула мене в темний кут старої скрипливої шафи, та й – цілком забула про мене.

УКРАЇНСЬКА КНИЖКА: А мене... вона не любила ніколи. Мене Святий Отець Миколай подарував їй минулого року. А вона мене зовсім не читала, повитинала образки, а решту винула на підлогу. Навіть не знайшла для мене місця на своїх полицках.

УКРАЇНСЬКА ГУЦУЛЬСЬКА ЛЯЛЬКА: Що ж ти на це, Ведмедику, братіку?

КАРПАТСЬКИЙ ВЕДМЕДИК: Т на мене вона вже не дивиться більше. Я був першою її забавкою, яку подарував їй Отець Миколай. Колись вона кладала мене на подушку біля себе, як ішла спати. А тепер не хоче навіть, щоб хтось бачив, що я є в її кімнаті.

ЗВИЧАЙНА ЛЯЛЬКА: Я знаю добре, що вона ховає нас навмисне по всяких кутах, ~~кхх~~, як мають прийти до неї котрісь її товаришки.

КИЇВСЬКА ЛЯЛЬКА: І я пригадую собі це. Вона забрала нас усіх разом, вкинула в якусь коробку та й сховала під ліжко.

КАРПАТСЬКИЙ ВЕДМЕДИК: Для вас, мої сестроньки, запах ялиць, може, і не має такого значення, як, наприклад, для мене... Я ~~хочу~~ так хотів тоді бути біля тєї ялинки, щоб хоч раз діткнутися до її ж гадузок...

УКРАЇНСЬКА КНИЖЕЧКА: Говори, ведмедику-братіку, говори далі.

ВЕДМЕДИК: Бо, в лісі я родився і зріс. Там живуть мої рідні, мої товариші! Там – мій світ, моя воля!

УКРАЇНСЬКА ГУЦУЛЬСЬКА ЛЯЛЬКА: Про ті ліси – я знаю від нашої бабуні.

ВСІ ІНШІ ЛЯЛЬКИ І КНИЖЕЧКА: Що ж нам тепер робити?/До ведмедика/ Що ж нам робити?...

ВЕДМЕДИК: Ми мусимо якнайскорше про все розказати Святому Миколаєві.

ЗВИЧАЙНА ЛЯЛЬКА: То підемо до Святого Миколая.

ВЕДМЕДИК: Я поведу вас назад до Святого Миколая. Він прийме нас. Все йому скажемо про ту недобру і невдячну дівчинку!

Укр.ГУЦУЛЬСЬКА ЛЯЛЬКА: Ангелики добрі. Вони почистять нашу одєжу.

КИЇВСЬКА ЛЯЛЬКА: О, та лукава дівчинка! Вона ж мене роззула і мої чобітки кудись викинула! Може Святий Миколай дасть мені другі.

УКРАЇНСЬКА КНИЖЕЧКА: А мої повидирані, повиривані й потяті листки докуплять ангели, і тоді Святий Миколай подарує мене таким ді-
дам, що люблять читати книжки.

ВЕДМЕДИК: Я поведу вас, бо язнаю дорогу. Але сам уже не хочу йти до дітей. Піду до моїх рідних, в далеку Україну, в карпатські ліси, і буду там жити вільним життям роду ведмедів.

УКР. КНИЖЕЧКА: Тільки подивімся добре, чи та злюка вже спить, чи вже на- добре заснула.

/Ляльки тихенько підходять до дверей другої кімнати, в якій спить та не- добра дівчинка, і крізь щілину зазирають усередину.

УКР.ГУЦУЛЬСЬКА ЛЯЛЬКА / Перша відходить від других дверей і каже/:
В її кімнаті - темно...

ЗВИЧАЙНА ЛЯЛЬКА: Вона...вже...спить...

КИЇВСЬКА ЛЯЛЬКА: /Посередині кімнати, голосно/: А тепер ходім і затанцюймо перед нашим відходом до Святого Миколая!

ВСІ ІНШІ ЛЯЛЬКИ І КНИЖЕЧКА: Ходім! Ходімо!

/Всі в довільному танці кружляють під такт тихої музики довкруги стола в го- ловній кімнаті. Лялька-балерина танцює посередині всіх/

КАРПАТСЬКИЙ ВЕДМЕДИК: /Обережно відчиняє головні двері, дає знак рукою і каже/:
ходімо, сестроньки і друзі, ходімо - до святого Отця Миколая!
ходім уже, бо - перед нами далека дорога.

/Музика цілком затихає. Всі виходять../
З а с л о н а.

ДРУГА ДІЯ.

/Як музика почне вже тихенько грати, тоді поволі відкривається заслона.

На сцені видно декорацію з нічною синявою неба, зі зірками та з місяцем/

Уведення.

ЗАПОВІДАЧ: Тиха ніч. Місячна й зоряна ніч... У хатах вже погасло світло, бо діти чекали на прихід Святого Отця Миколая; чекали, чекали та й поснули. Але, в цю ніч таки прийде Святий Миколай до тих дітей, котрі на нього чекають...

На землі затихло все, тільки біленькі зірчаті сніжинки під легенький вітерець, наділ злітають і вкривають усі стежки й дороги...

ЗАПОВІДАЧ: У міжчасі у небі - великий рух /Заслона відчиняється/. Ангели прилітають із листами від дітей, що на землі. Святий Отець Ми- колай бере листи з першого земного кошика, читає, щось записує

у своїй книзі, а потім – прочитані листи вкидає в другий небесний кошик..

Святий Миколай – убраний у ризи єпископа, має сиву бороду; має довгий жезл, що його тримає йому один із ангелів.

Довкруги Святого Миколая – багато ангеликів, які приготують дарунки для дітей. Ангелики складають дарунки в кошики, а кошики з дарунками ставлять на санки, щоб по хмарах з'їхати потім на землю. Дарунки так само підписані, щоб ангелики знали, котрий кому, щоб не помилилися при роздачі...

/У міхчасі декорацію вже змінено. На знак заповідача часлону відкривається. Якби на зміну декорації треба було ще пару хвилин, то заповідач може свою розповідь про Святого Отця Миколая трішки продовжити/.

Ява ч.1

/Заслона відкривається вдруге./

СВЯТИЙ МИКОЛАЙ: /встає, а на сцені всі стихаються, щоб чути, що він буде казати/: Що ж, мої дорогі, мої помічники, поїдемо до дітей, поїдемо на землю?

ПЕРШИЙ АНГЕЛ: Так, Святий Отче Миколаю, поїдемо, поїдемо.

Св. Миколай: Чи всі листи від дітей ви мені доручили, щоб я їх прочитав і записав у небесну книгу?

ДРУГИЙ АНГЕЛ: Всі, що прийшли до небесного поштового уряду ми доручили тобі, Святий Отче.

ТРЕТІЙ АНГЕЛ: Ми ждемо ще тільки на двох ангелів-післанців, які полетіли на землю, щоб останньо написані листи скоро позбирати, щоб ні одної доброї дитини ми при роздачі дарунків не поминули.

Св. МИКОЛАЙ: А про українські книжки ви не забули?

ПЕРШИЙ АНГЕЛ: До кожного дарунку я додавав по одній українській книжці, щоб діти мали що читати у довгі зимові вечори.

За сценою дзвонять дзвіночки. Зразу тихо, а потім щораз то голосніше. Всі стихаються/.

ДРУГИЙ АНГЕЛ: Так, якби знайомий голос дзвіночків? Мабуть, наші поштарі /ангелики-поштарі/ вертаються з далекої дороги?

ТРЕТІЙ АНГЕЛ: /відхиливши двері, каже/: Так, то вони. Наші небесні післанці, Свято-Миколаївські ангели-поштарі, несуть листи.

/Ангели-поштарі входять і стають близько Святого Миколая, кланяються в пояс, схрестивши руки на грудях, і стоячи по правому боці Святого Миколая починають говорити/.

ПЕРШИЙ АНГЕЛ-ПОШТАР: Вітайте, дорогий наш Отче Миколаю!

СВ. МИКОЛАЙ: Вітайте і ви, мої дорогі! Які ж бо новини приносять зі землі?
ДРУГИЙ АНГЕЛ-ПОШТАР: Ми облетіли багато країв. Зазирнули до кожної хати, в якій живуть українські діти. Всі вони ждуть на ваш прихід, Святий Отче Миколаю.

ПЕРШИЙ АНГЕЛ-ПОШТАР: Ми і в Україні були. Святий Отче Миколаю, ніде так не чекають на Вас, як в Україні.

СВ. МИКОЛАЙ: Я про них пам'ятаю. Я не забув про українських дітей в Україні. Всіх їх маю записаних у своїй небесній книзі.

Ява ч. 2

/Стукіт/

ПЕРШИЙ АНГЕЛ: Тихше! Так, якби хтось стукав у наші небесні двері.

ДРУГИЙ АНГЕЛ: Зараз, я подивлюся./Відчинивши вхідні двері, каже здивовано/: О-о, якісь рідкісні го-ості здалека до нас прийшли...

СВЯТИЙ МИКОЛАЙ: Заходьте, просимо, заходьте... Ми гостям раді.

/На запитання Святого Миколая, входить ведмедик як перший, а за ним усі інші діти, перебрані на забавки, які були в тієї недоброї дівчинки/. Всі кланяються Святому Миколасві, стають близько дверей/.

ТРЕТІЙ АНГЕЛ: Отче, Миколаю, вони напевно втомлені та й снігом притрушена їхня одежа... Я бачу в книжечки понаддирані листки.

ПЕРШИЙ АНГЕЛ: А та лялька без черевичків. Їй напевно зимно в ноги.

ДРУГИЙ АНГЕЛ: А в того актора надірваний ковнірчик.

ТРЕТІЙ АНГЕЛ: А у ведмедика теліпається одне вушко.

СВЯТИЙ МИКОЛАЙ: То ж сідайте, дорогенькі гості, й розкажіть нам, хто ви, звідкіля ви, і що призвело до того, що ви рішилися йти в таку далеку дорогу.

КАРП. ВЕДМЕДИК:/не сідає перший, тільки представляє всіх по черзі/: Дорогий наш Отче Миколаю! Це київська лялька-танцюристка. Це українська гуцульська лялька. Це - звичайна лялька.

А це - українська книжечка. А я - український карпатський ведмедик. Всі ми жили в кімнаті-світлиці, в хаті однієї дівчинки, бо вона кожного року просила вас, Святий Отче, про якусь забавку.

Укр.КИЇВСЬКА ЛЯЛЬКА: Я була першою, яку ангелики принесли тій дівчинці в дарунку. А тепер вона хоче мене викинути, щоб не було, як вона казала, завади в її кімнаті. Я би просила подарувати мене котрійсь іншій, добрій дівчинці, яка би про мене дбала і тримала мене у своїй кімнаті.

СВЯТИЙ МИКОЛАЙ: Ангелики, зв'яжіть їй коралики, дайте їй нові чобітки, а я тимчасом погляну у свою небесну книгу.

/Ангелики поправляють, зв'язують їй коралики, дають нові черевички, вона взуває їх, причісують волосся../

СВЯТИЙ МИКОЛАЙ: Так, я маю тут записаний один лист, що то ангели принесли з України. Там тобі повинно бути добре. Чи поїдеш туди?

УКР.КИЇВСЬКА ЛЯЛЬКА: Так, поїду./Низько кланяється і каже/: Дякую вам, дуже, Святий Отче.

СВ.МИКОЛАЙ: /тримаючи книгу в руках/: Я маю багато більше листів з України. І для вас усіх буде місце в добрих дітей, які в листах з України просять також і про забавки. І для тебе, ведмедика, буде місце в чемних дітей.

КАРП. ВЕДМЕДИК: Пробачте мені, Святий Отче. Я вже не хочу більше служити в дітей. Я хотів би йти в ліс. Я люблю Карпатські гори й ліси. Я хотів би йти до своїх і захити вільним життям ведмежого роду.

СВ. МИКОЛАЙ: Добре, ведмедика, добре. Я затримувати не буду, якщо ти вибратиш волю. Воля – це ж найдорожчий скарб, не тільки для народу, але і для одиниць. Ангелики, дайте йому на дорогу великий слоїк меду.

/Ангели обвивають слоїк грубо папером і вкладають ведмедикові у його ж торбинку/.

КАРП. ВЕДМЕДИК: Щиренько дякую, Святий Отче Миколаю і ангелики. Прощайте мої друзі. Я ж разом з вами довго жив у кімнаті тієї, тепер уже недоброї дівчини. Іду я в Україну, в Карпатські ліси, шукати свого ведмежого роду.

СВ. МИКОЛАЙ: /звертається до першого ангела-поштаря/: Проведи його поза небесні брами. Нехай же сідає на хмари і з'їжджає вділ, аж до гір Карпат. Бо ж Карпати – гора високі, вище хмар сягають/.

/Виходять – ведмедик зі слоїком меду в торбині, і ангелик-поштар/.

СВ.МИКОЛАЙ: А як, мої ангелики, вже лялькам поправили одягу, посклепали книжечці наддерті листки...

ПЕРШИЙ АНГЕЛ-ПОШТАР: Ведмедик на своїм кохушку вже по хмарах з'їхав у Карпати, опинився на поляні перед лісом.

СВ. МИКОЛАЙ: А як там на землі? Чи дуже падає сніг?

ПЕРШИЙ АНГЕЛ-ПОШТАР: Вітер уже втихає. Видно, як сніжинки над землею кружляють у місячному сяйві. Як я дивився крізь далековид на ті сніжинки, то я почув далекий спів. Зрозумів я і слова. То ж була українська пісня про вас, дорогий наш Отче. Чи підемо туди до українських дітей, Святий Отче?

СВ. МИКОЛАЙ: Підемо і туди, але перше підемо з дарунками до дітей в Україні. /Далеко за сценою чути пісню "О, хто, хто Миколая любить; о, хто, хто Миколаю служить..." Всі стисуються, наслуховують/.

/Дісна втихає і мовчанку перериває голосний стукіт з-надвору в небесні двері/.

ДРУГИЙ АНГЕЛ-ПОШТАР: Святий Отче, хтось голосно стукає в наші двері. Чи відчинити?

СВ.МИКОЛАЙ: А вже ж, що відчинити.

/Ангел-поштар відчиняє двері. До Свято-Миколаївської канцелярії входить ведмедик і сміливо стає перед Отцем Миколаєм, як уже відомий гість/.

СВ. МИКОЛАЙ: Що трапилось, що сталося, що ти так скоро вернувся назад в Україну?

КАРП. ВЕДМЕДИК: Як я по хмаринках з'їхав на поляну, то вже було близько того лісу, до якого я мав іти. Але я на тій поляні побачив світло в одній хаті. А що було пізно, то мене скортіло подивитися, що там таке.

СВ. Миколай: І що ж ти там побачив, мій карпатський ведмедику?

КАРП.ВЕДМЕДИК: Я побачив хлопчика, що лежить хворий у ліжку, а біля нього - ні одної забавки нема. І в хаті не було видно нікого. Чи є у вашій книзі, Святий Отче, записаний той хлопчик? Він може листа не міг написати, бо ж він лежить хворий...

СВ. МИКОЛАЙ: А як же ж він називається?

КАРП. ВЕДМЕДИК: Його прізвище - Задорожний, а на ім'я він - Богданко.

СВ. МИКОЛАЙ: /передивившись прізвища на "з" дітей з України/: Ні, на хадь, його не маємо записаного у нашій книзі.

ПЕРШИЙ АНГЕЛ: Що ж ми тепер зробимо? Ми вже не маємо більше ніяких дарунків!

/Ангельки безрадно розводять руками. Св.Отець Миколай запитливо поглядає, то на ангелів, то на ведмедика/.

КАРП. ВЕДМЕДИК /Зворушливим голосом/: Коли вже так, коли нема і коли вже спішно, то прошу прийняти мене до дитячих подарунків. Я ще раз піду служити до дітей, я ще раз буду за забавку і піду до того хлопця. Той хлопець - добрий, і напевно не буде мені робити ніякої кривди...

СВ. МИКОЛАЙ: Ходи, ходи, наш добрий ведмедику! Ми ж вже мусимо виходити й вирушати в далеку дорогу.

/Ангельки тягнуть санки з дарунками, несуть кошики з дарунками і виходять. У міхчасі хор за сценою починає тихо співати пісню про Отця Миколая. Як двері замикає останній ангел - другий ангел-поштар, тоді пісня затихає і заслона поволі спадає/.

Заслона.

ДІЯ ІІІ
Ява ч. 1

СТАРШИЙ ЧОРТИК: /вклизас з-під ялинки, і - розглядаючись довкруги, виходить поводити на середину сцени, та й каже до молодшого/: Гей, чортику,

а вклизай уже з-під тої ялинки, а то цілком заkostenієм!

МОЛОДШИЙ ЧОРТИК: Ойу правду ти кажеш. Холодно ж бо тут, на тій землі.

Навіть нема де погрітись.

СТАРШИЙ ЧОРТИК: Щось довго нема Отця Миколая з ангелами.

МОЛОДШИЙ: А може вони пішли кудись інакше і ми надармо тут на них чекаємо?

СТАРШИЙ: Я добре знаю їхнє умовлене місце. Мені не перший раз отут на них чекати. Вони тихенько з"їжджають санками по білих хмарах на землю, аж до людських осель.

МОЛОДШИЙ: А ти вже знаєш, кому давати прутики?

СТАРШИЙ: Ти думаєш, що я не маю такої книжки - подібної до тієї, яку має той небесний дідусь? Він записує добрі діла, добрі вчинки, а я записує злі.

МОЛОДШИЙ: Мо скажи щось про ті злі вчинки, щоб я добре знав, як і коли тобі помагати.

СТАРШИЙ: Як викличуть котрогось хлопця або котрусь дівчинку, щоб дати дарунок, то ти поглядай на мене. Як я скажу, що він зі своїми українськими товаришами не хоче по-українськи говорити, то ти йому зараз прутика.

МОЛОДШИЙ: А як він не схоже брати?

СТАРШИЙ: То всунь йому в руку.

МОЛОДШИЙ: А як і тоді не схоже взяти?

СТАРШИЙ: То кинь - за ним.

МОЛОДШИЙ: Або за нею!

СТАРШИЙ: Так, точно так. /Відчиняє книжку і читає/: Івась: Українських книжок - зовсім не читає.

МОЛОДШИЙ: За це йому - прутика!

СТАРШИЙ: Ігор: У школі зле вчиться... У класі робить збитки. Із хлопцями штовхається...

МОЛОДШИЙ: /заглядає до книжки і читає/: Леся: Тата-мама не слухається... Говорять неправду...

СТАРШИЙ: Славка: З українськими товаришами і товаришами говорить... по китайськи. Олесь: Жук гуму і кидає папірці на підлогу....

МОЛОДШИЙ: ...в домівці на підлогу, в підземці...

СТАРШИЙ: Бачу, що ти вже скоро будеш знавцем нашої справи. - Тихо!
Дівіночки... Сховаймося! Дівіночки дзвонять... /Ховаються за сценою/.

ПЕРШИЙ АНГЕЛ: /входить перший, дивиться на дітей, але тримає двері відчинені; потім звертається до Святого Миколая, що якраз входить у двері й на сцену/:

Святий Отче! /показує на залу/: Там є добрі діти. Вони всі вже чекають на нас.

СВЯТИЙ МИКОЛАЙ: /Зупиняється по середині сцени, обличчя до дітей, і на привітання каже/:

Мир вам, дорогі діти. Я з високого неба для вас дарунки привіз. Зараз ангели принесуть кошики з дарунками...

/Ангели вносять, а Св.Миколай каже до них/: Роздайте всім дітям, що присутні тут на залі...

СТАРШИЙ ЧОРТИК: /вбігає зі свого укриття і стає напроти Св.Миколая; за старшим підбігає молодший чортик і стає побіч старшого, але також близько Св.Миколая/:

Дозвольте, Святий Отче, мені роздавати намі подаруночки. Ось намі точенькі прутики для тих, хто на прутики заробив.

СВ. МИКОЛАЙ: А хто тебе куцо-хвостий сюди прислав?

СТАРШИЙ ЧОРТИК: Мене послали...старші чорти...

МОЛОДШИЙ ЧОРТИК: /підказує/...найстарші...

СТАРШИЙ ЧОРТИК /поправляє/: Мене послали найстарші чорти, щоб я роздав прутики для тих дітей, що були недобрі.

СВЯТИЙ МИКОЛАЙ: Тільки ти тут, один з другим, не роби збитків і не перекладай ангелам, як вони будуть роздавати дарунки!...

/Махає на чортів пальцем, а потім звертається до ангелів/: Ангели! Починаймо роздавати дарунки.

По роздачі дарунків Святий Миколай прощається з дітьми такими словами:

СВЯТИЙ МИКОЛАЙ: А тепер прощайте, дорогенькі діти! Ми спішимося, бо маємо їхати далі. Ще ж багато дітей на нас чекає по світу. То ж прощайте! Будьте добрі. Слухайтеся своїх батьків, своїх учителів і катехитів, своїх братчиків, сестричок та пам'ятайте - любити Бога і Україну!

ІЗ ПРИРОДНИЧОГО ЗАПИСНИКА



ДЕЩО ПРО ЖИТТЯ ДИКИХ ЗВІРЯТ У НАШИХ ГОРАХ КАРПАТАХ

Гори Карпати, крім краси, багаті також у звірят. Наймогутнішим з-поміж диких звірів мешканцем наших гір є ведмідь. Останніми роками мало їх уже було. Найчастіше можна ще було стрінати ведмедя на Гуцульщині, а вже рідше на Бойківщині чи Лемківщині. Зате було багато диків (диких кабанів) та вовків. Дальше: олені, сарни, козиці. З менших звірят були зайці, лиси, куниці, тхорі, ласички - горностаї, вивірки жовті та сірі. Над потоками та річками - видри. З більших м'ясоїдів находились рисі, вовки. З менших - дикий кіт, а з рослиноїдних - борсук.

Кожне звіря держиться якоїсь околиці (місця), залежно від спокою та поживи. Всі дикі звірята люблять спокій. Деякі живуть стадами (громадами), інші одинцем. Стадами живуть дики (свині), олені, сарни, козиці і вовки. Інші - одицем або в парі.

Кожний рід звірят має свій спосіб життя. Всі держаться осторонь людей, бо чоловік - один з-поміж ворогів. Без огляду який звір, малий чи великий, чоловіка боїться.

Всі дикі звірята мають дуже добре розвинений змісл слуху, зору і нюху. Досконало відчують зміну погоди, вітру, тепла і зима. Днем ховаються в гущавині, а ніччю виходять на жир (шукати поживи). Літом шукають прохолоди в часі спеки в тінистих гущавинах близь води та доброї і смачної поживи. Зимою днем сплять в затишнім місці, в погідні дні до сонця, а в негоду в глибині гущаків.

Зайчик після нічної мандрівки за поживою шукає леговище (зимою) до сонця, але щоб невидимий був для орлів, котрі чигають вдень за ними. В часі завірюхи і холоду заривається в снігу, часто навіть сліду за ним не видно. Завсідни вертається раненько, звідки вийшов вечером.

Менші звірята находять поживу скоріше літом і зимою, зате більші голодують, коли сніг грубою верствою покриє землю. Ведмідь та борсук сплять безжурно всю зиму, сховавшись у приготовану нору. Дикі свині, олені та вовки непокоєні переходять ночами нераз десятки км. з місця на місце.

Великими шкідниками наших піль є дикі свині. Залюбки ночами виходять на поля, риють за бульбою неначе плугом, а пізніше, як починає доспівати збіжжя, смакують овес та кукурудзу. Тоді господарі ставлять колиби (шатра), палять усю ніч огні, щоб відстрашити звірину, а хоронити свої ниви.

Вовки роблять шкоду на пасовиськах, у полонинах (верхи гір, де нема вже лісу і порослі травом), убивають вівці, кози, а навіть корови і коні. Зимою голодні підкрадаються до людських осель.

ПОГОДА. ПЕРЕДБАЧЕННЯ

Погода

Сонце

Сонце сідає в млі, червонувате - на посуху.

Сонце на захід сильно сяє - сильний вітер.

Сонце виглядає перед заходом з-поміж хмар - гарна погода.

Червоний захід сонце гарна погода.

Сонце сідає в хмару - дощ.

Сонце заходить за низькі хмари, а небо в пір'їстих хмарах - негода.

Червоний схід і сонце - вітер.

Промені і сонце, що сходить різного кольору - дощ, хмари.

Вранці напроти сонця тримають туман - дощу не буде, а вдень буде тихо і парко.

На сході сонця задуха - найдалі ввечері дощ.

Темна хмара перед сходом сонця - дощ, світло - погода.

Зорі. Місяць

Вечірні зорі золотисті або блідорожеві - погода.

Зорі сильно блищать - спека.

Чумацький шлях ясний - гарна погода (і навпаки).

Великі іскристі зорі, що мигтять - на дощ (на зміну погоди).

Мало зірок - похмура погода, дощ.

Обруч навколо місяця - зміна погоди протягом 3 днів, чим вужче кільце, тим швидше зміниться погода.

Навколо місяця біле світлове коло - на сонячну погоду.

Червоне кільце навколо місяця - скоро дощ із вітром.

Тьм'яний місяць - мокрота, ясний - сухо.

Перші 3 дні після народження місяця дощ - дощ цілий місяць.

Небо

Ввечері на заході смуга ясного неба - гарна погода.

Небо зеленкувате при заході сонця - вітер і дощ.

Небо жовто-оранжеве - вітер.

Небо блідожовте - вологість, дощ.

Вранці колір неба сірий - погода.

Хмари рухаються зі сходу або півночі - на сонячну погоду.

Рух пір'їстих хмар зі заходу на південь - негода.

Раптово важкі хмари - дощ і холодно.

Гострі контури хмар - легкий вітер.

Пошарпані хмари - сильний вітер.

"Баранці" на небі - зміна погоди.

З'являються окремі хмари, а ввечері зникають - погода.

Туман. Роса

Туман сідає - на погоду, підноситься - на дощ.

Дим в небо - погода, стелиться над землею - буря.

Гарна чітка видимість в горах на гарну погоду.
 Важка роса - буде сухо.
 Багато роси і висохне до 8-9 години ранку - ясна спекотна погода.
 Поступове ослаблення відчутності звуків - на сонячну погоду, чутливість звуків посилюються на негоду.

Грім. Дощ

Вранці грім - ввечері - дощ.
 Глухий грім - тихий дощ, лункий - злива.
 Дощ зранку перед 7 годинаю - припиниться перед 11 годинаю.
 Вранішній дощ - гарне пообіді.
 Раптовий дощ - швидко мине.
 Спокійний дощ - надовго.
 Чим зеленіша райдуга - тим більше дощу.

Вітер

Постійні північні і північно-східні вітри - на сонячну погоду.
 Різка зміна напряму вітру - на дощ.

Рослини.

У чоловічої папороті листя закручене донизу - погода, догори - похмуро.
 Ялина підіймає гілки догори і розпускає лусочки шишок - погода (і навпаки).
 Чортополох стає колючим (колючки відгинаються більше в боки) і виділяється нудотний запах - сухо і сонячно.
 Квіти жовтцю їдкою відкриті - дощу не буде, навіть якщо небо хмуриється.
 Лілія біла розкрита - погода.
 Квіти кульбаби, лучної конюшини, польового дзвіночка закриваються - скоро дощ.
 На листі верби з'являються краплі вологи - чекай дощу.
 Краплі на листі каштану - негода через 1-2 доби.
 Листя на дереві повертаються боком - дощ.
 Якщо до 7 -8 години з води не піднялися бутони латаття - чекай похолодання, а якщо з'явилися до 9 години - після обіду дощ.
 Ввечері сильно пахнуть трави - дощ.

Тварини

Із ставка пахне свіжою рибою - дощ.
 Риби грають біля поверхні, але погано ловляться на вудку - дощ.
 Зелена річкова жаба змінює барву на коричневу - чекай дощу.
 Жаби квакають хором сильно, хрипло, надсадно - на дощ.
 Жаби перестають квакати - похолодання.
 Жаби дзвінко квакають - ясна погода.
 Ввечері комарі і мушки в'ються стовпом - погода.
 Активний політ мух - погода.
 Мухи кусають - буря.
 Павуки плетуть павутину - на гарну погоду, рвуть сітки - буря.
 Пізно ввечері коник співає довго та дзвінко на гарну погоду.
 Якщо встромити у верхівку мурашника паличку і мурашки добігають верхівки - буде погода.

Ввечері ластівки літають високо - погода.
 Ластівки зграйками високо, а небо похмуре - в цей день буде гроза.
 Птахи порошяться і скубають пір'я - зміна погоди.
 Півні настійно кричать - дощ.
 Кури шукають захисту, розкривають крила - перед бурею.
 Гуси сидять сховавши голову під крило - на непогоду.
 Гуси ховаються, корови жалібно ричать - буря.
 Гуси випохують - зміна погоди.

Підготувала Марта Мадич, Карпатські Вовки.

«ПШЛА КИЦЯ ПО ВОДИЦЮ...»

Бабуня читає Оксанці її улюблену книжку — про Кицю. Тимко під звуки знайомого голосу, майже не чуючи слів, щось пише.

— А глянь,— каже бабуня,— якою цю Кицю тут намалювали: у вишитій сорочці, з мережаними відрами, а в дворі у неї соняшники... А насправді, то її треба б малювати зовсім іншою...

Тимко починає прислухатися.

— Мала б вона бути у єгипетському одязі і не з відрами, а з глечиком, і йти не до криниці, а до Нілу...— бабуня вже звертається до Тимка, той підводить голову і прислухається.

— Адже вона чужинка,— продовжує бабуня.— Взагалі кішка — особа таємнича. Походження її — загадка для вчених. В одному вони впевнені — до нас її завезли з Єгипту, з Нубії. В Стародавньому Єгипті кішку приручали водночас з конем. Кінь

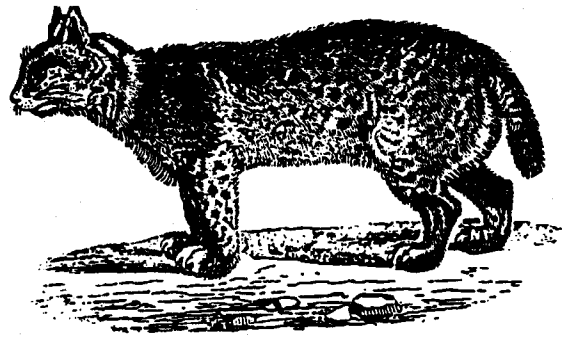

став трудівником і воїном, а кішка — маленьким божком для єгиптян.

— Чому божком? — зацікавився Тиміш і підсунувся разом зі своїм стільцем ближче до бабуні.

— Тому що люди звичайно бояться того, чого не розуміють. Так було і з кішкою. Подумай сам: вона схожа на хижих звірів, а водночас маленька і ручна, вона незвично поводиться — не спить, гуляє вночі, в неї світяться очі в темряві, вона «співає» місячними ночами, начебто розмовляючи з місяцем... Усе це було дивним, незвичним, загадковим. Мабуть, тому й богиню місячного сяйва Бібасту єгиптяни зображували як жінку з котячою головою. А все тому, що і місяць, і його сяйво, поява і зникнення на нічному небі — все було дивним, моторошним. Єгиптяни тримали кішок у своїх храмах, годували їх, уважно спостерігали за їхньою поведінкою, а потім пробували якось пояснити цю поведінку як своєрідне пророкування людської долі. Мертвого kota бальзамували так само, як і мертвого фараона, і ховали в усипальниці фараонів.

— До нас їх просто хтось привіз як іграшку?

— Напевно. Можна собі уявити, яке це було диво для наших людей — свійська, а не дика лісова кішка.

— У нас вони теж стали священними?

— Ні, не стали. Вони надто пізно до нас приїхали: люди на наших слов'янських землях уже перестали на той час обожнювати тварин.

— А назва їх теж чужинська?

— Наша назва походить від латинського слова *каттус*, тобто «дика кішка». До речі, в усіх народів Європи назва кішки походить від цього слова.

— А дикі родичі в неї є?

— Ну, коти належать до дуже «поважної» роди-

ни, можна сказати, навіть «царської» родини. У ній є цар звірів Його величність Лев, страшний смугастий Тигр, гнучкий, безшумний плямистий Леопард, його «племінник» Гепард, небезпечна і зла Рись... До речі, за часів Київської Русі слова *рись* не було, її називали *лютий звір*. З усієї цієї грізної родини людям вдалося приручити лише кішку та ще *гепарда*. З гепардом в середні віки полювали на антилоп. Він найпрудакіший на землі.

— А багато зараз кішок на землі?

— Один французький професор підрахував, що на нашій планеті сьогодні є майже 400 мільйонів домашніх кішок. Виявилось, що не скрізь до них ставляться однаково прихильно. Кажуть, що в Перу і Гвіані ніхто не тримає kota в хаті, а в Австралії, навпаки, kota в хаті має майже кожен житель країни і на кожних десять жителів там припадає дев'ять котів. Перше місце в світі за кількістю котячого «населення» належить Сполученим Штатам Америки — там їх живе 55 мільйонів.

Цієї хвилини, наче почувши, про що йде мова, з-під купи газет вилізла велика чорна кішка, яку чомусь звали чоловічим іменем Кузьма.

Тиміш урочисто промовив:

— Член царської родини, її величність вусата Кузьма виявили нам честь і відвідали нас...

— Вусата? — здивувалася бабуня. — То ти не знаєш, що коти безвусі?

— Як — безвусі? А це що в них? — і він показав на довгі колючі волосини у кішки біля рота.

— Ці волосини зветься не вуса, а вібриси. Коти цими волосинами можуть відчувати навіть найменший подих повітря, а головне — доторкнувшись ни-

ми до чого-небудь, вони одразу знають, усе потрібне їм про цей предмет.

— І це — правда? — з недовірою протяг Тиміш.
— Це та правда, яку ти повинен був би знати. Про домашніх тварин ви вже не раз говорили в школі.

Тим часом Кузя вискочила на крісло до Оксанки і згорнула ся чорним клубком у неї на колінах. Тимко засміявся.

— Єгипетські жерці сказали б: боги прихильні до цієї дівчинки. Це означає, що в неділю її поведуть на мультки.

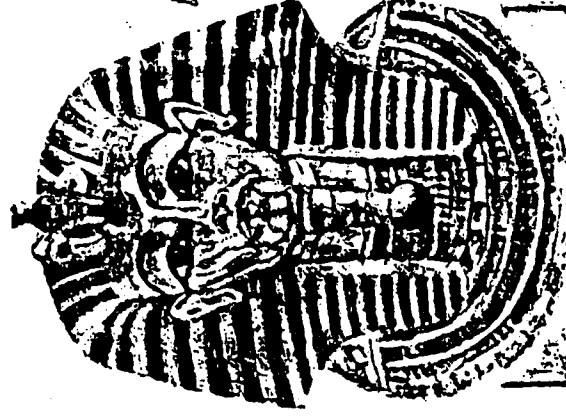

Стародавній Єгипет



Кузя

РОЗГАДАЙТЕ ?

43

Без сокири й без пили мостить дід мости. (Мороз)

Ж Ж Ж

Чотири роги має і до себе пригортає. (Подушка)

Ж Ж Ж

Дві істоти, шість ніг мають, а на чотирьох гасають. (Іздець на коні)

Ж Ж Ж

Малий патичок, а зробить з хати попелок. (Сірник)

Ж Ж Ж

Сімдесят поросят на кілочку висять, а мати лиш одна. (Фасоля)

Ж Ж Ж

Рум'яне личко, кислий смак, камінне серце, чому це так?
(Ягода вишні)

Ж Ж Ж

Влітку чуємо всі, а взимку ні. (Грім)

Ж Ж Ж

З золотої бляхи викували цвяхи, в стелю повбивали, щоб ніччю
сіяли. (Зорі)

Ж Ж Ж

На зріст маленька, свитка сіренька, живу в ліску, кричу ку-ку.
(Зозуля)

Ж Ж Ж

Ріс та й ріс, тин переріс, а тарілку жовтаву гріє сонце ласкаве.
(Соняшник)

Ж Ж Ж

Стоїть півень над водою з червоною бородою, хто не йде, за борідку
щипне. (Калина)

Ж Ж Ж

Подала: Сіра Орлиця Стаха Гойдиш.

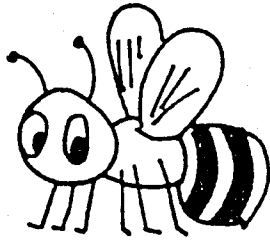

ПРИКАЗКИ

З Юрія - хороводи, з Дмитра - вечорниці.

Ж Ж Ж

Кровця людська - не водиця, проливати не годиться.

Ж Ж Ж

На безриб'ю і рак риба.

Ж Ж Ж

Не в тім'я битий.

Ж Ж Ж

Обіцяв, як брав; як взяв - не віддав.

Ж Ж Ж

Погане слово гірше довбні по голові валить.

Ж Ж Ж

Свої долі і конем не об'їдеш.

Ж Ж Ж

Такі приятелі, що з ними дружи, а ніж під полою держи.

Ж Ж Ж

Хліб усьому голова.

Ж Ж Ж

Чоловіка не наситиш.



Чи знаєте, що...



Чи знаєте, що найвищі гори в світі, це:

1. Гора Еверест в Непалі-Тибеті 8848 м.
2. Гора Аконкагуа в Аргентині 6960 м.
3. Гора МакКінлі в ЗСА 6194 м.
4. Гора Кіліманджаро в Африці 5895 м.
5. Гора Ельбрус на Кавказі 5633 м.

Україна має гори Карпати і гори Криму. Карпати діляться на:

1. Низький Beskid.
2. Бойківський Beskid (Середній).
3. Горгани.
4. Гуцульський Beskid - Черногора (найвищий).

Найнижчий Beskid замешкалий українським плем'ям Лемки, прив'язаним до рідної землі, мови і релігії. Зі знаних міст знаходимо там Сянік, Дуклю, Горлиці і Криницю. Висота гір незначна. Найвищі верхи доходять до 900 м. висоти. Колись Лемківський Beskid був покритий густими пралісами; сьогодні ліси зовсім винищені. По другій світовій війні Польща насильно виселила Лемків з їх прадідівської землі і заслала їх у глибину Польщі. Знищила їхні церкви й усі культурні надбання.

Бойківський Beskid і Горгани заселяють бойки. Бойки - це одна з найсвідоміших груп українського народу. З природи лагідні і спокійні, твердо стоять при батьківських звичаях, релігії і мові. До найвищих верхів належить Пікуй 1405 м. У Горганах найвищі верхи: Сивуля 1820 м., Попада 1742 м., Синяк 1664 м. і Хом'як 1544 м. Горгани належать до найбагатших на ліси частин Карпат. Ростуть там буйні смереки, ялиці і кедри. Зі знаних міст, це: Турка над Стриєм, Сколе, Синевідсько Вище, Зелем'янка, Гребенів, Тухля, Славсько. Недалеко від Славська стоїть гора Маківка, славна з героїської боротьби Січових Срільців з москалями в 1915 р. Над Лімницею є Підлюте, а від Підлютого недалеко лежить гора Сокіл, місце пластових таборів.

Гуцульський Beskid - Черногора - це найвища й найкраща частина українських Карпат. Велетенські гірські верхи піднімаються понад темною гущавиною смерекових і ялицевих лісів і зарисовуються на обрїю своїми лагідно заокругленими лініями. В середній і південній смузі Черногори виступають найвищі верхи: Говерля 2060 м., Піп Іван 2026 м. і Петрос 2022 м. Населення гуцульського Beskidу - гуцули. Гуцули - це одна з найкращих расових груп українців. Гуцули веселі, гостинні, люблять природу, прив'язані до своїх гір, звичаїв, релігії і мови. Мають великий хист до малярства, різби, ткацтва, килимарства, гончарства. Вони витворили свій окремий рід будівництва.

Кримські гори, це гори середньої висоти. Найвищий верх, це Ромен-Кош 1545 м. і Чатир-Даг 1524 м. Кримські гори відіграють важливу роль у творенні клімату. Вони захищають від холодних, північних вітрів південний берег Криму, який своїм теплим кліматом творить важливу приморську оздоровницю України, добру на відпочинок і лікування.

ВІСТІ З УКРАЇНИ

Завдяки старанням ст. пл. Ліди Пруської був організований виїзний окружний табір, котрий розташувався у мальовничому куточку Карпат, а саме у с. Ямельниця Сколівського району, та тривав з 16 серпня по 25 серпня 1996 р. Це був табір новаків і новачок з Дрогобича та Коломиї. Числив він 30 дітей та 10 виховників, а між ними: пл. розв. Божена Витрикуш (писар), пл. уч. Ірина Матвіїшин, ст. пл. Мар'яна Федоришин, пл. розв. Оксана Чень, пл. уч. Галина Чайківська, пл. сен. Лариса Бойцан.

Комендантом табору була Ліда Пруська, а бунчужним пл. розв. Володимир Деркач. Програма табору відбулась по книжці Теодосія Самотулки "Історія України в іграх", а тому й табір отримав назву "Спіраля часу". Назви роїв також мали історичну тематику: "Слов'яночки", "Красуні скіфів", "Мандрівники часу", "Золоті орли".

Кожний день у нас був відмічений окремою сторінкою з історії. На ройових сходинах сестрички розповідали новакам про утворення нашої держави, про Володимира Великого і Ярослава Мудрого, Запорізьку Січ та гетьманів. Відповідно до назви днів відбувалися вогники, теренові ігри, змаги і майстерки.

На майстерках новаки виготовляли з піску і каміння прадавній Київ, Царгород, Галицько-Волинське князівство. До теми "гетьманщина" вони виготовили годинник з портретами гетьманів. Ще ми робили карту України, де вказували місце розташування наших предків, кольоровими kredками зображали Золоті ворота. Дуже цікаво перейшли козацькі забави: перетягування кетягів, метання довбні, стрибання у мішках.

У таборі діти вивчали багато нових історичних пісень: "Добрий вечір, мій друже", "Зірвалася хуртовина", "Від Сяну до Дону", "Йшли селом партизани", "Спи, маленький козачок", "Люляй, люляй, мій синочку", "Нагорі білють мури". А найбільше дітям сподобалась пісня "Йшли селом партизани". З великим захопленням новаки бавилися у теренову гру, де було 4 табори: Анти, Скіфи, Готи і Гуни. Основним завданням було захопити прапор сусіднього табору. Дуже гарно переходили у нас вогники, де під веселе мерехкотіння вогню розповідано легенди, співано пісні і ставлено сценки про козаків і татар.

Найбільше вдався нам, напевне, змаг, де було безліч цікавих точок; одною з них було скласти вірш за допомогою чотирьох слів:

Красивий у нас табір,
а біля нього річка,
пишається там явір
й чарівна смерічка.

Заглядаю я в віконце
у ранковий час,
а ясне, веселе сонце
усміхається до нас.

На дворі було тепло,
ми поїхали у табір.
Ми зробили там добро -
посадили явір.

Швидко промайнули ці десять днів таборування і зустрінемося знову ми аж через рік. Але назавжди залишиться в наших серцях чарівна іскра новакування. Ніколи не забудуться гутірки, захоплюючі розповіді сестричок на вогниках і чарівний спів новацтва при зоряному небі.

Дрогобицька станція ⁴⁷
 новацький табір
 з 16 серпня 25 серпня

С. Ямельниця Скoлiвськiй Р-Н

С
 П
 Ч
 І
 О
 А
 Р
 С
 А
 У
 Л
 Д

Командант
 ст. п. Леда Труська

Бисар
 п. проф. Божема
 Дмитрикуня
 Сирій Орел
 Володимир
 Бунчук
 Фортка

Рiй "Золоті Орли"

сестричка Лариса
 Сирій Юрій
 (Коломия)
 Соловй Олг.

Мужайчук Ілона
 Мохомин Роман
 Соловй Ігор
 Воронко Андрій

Коз Назар Куч
 Андрій Бабуцак
 Кушина Гот

Рiй "Слов'яночки"

Сестричка Оксана
 Руданець
 Андрій
 Ірина
 Мелітця Віка
 Ірина
 Катина

сестричка
 Мамбіш

Братчик Андрій
 Спихнів

Лікар
 сестричка Леся Шудю

Рiй "Мандрівники
 сестричка Олександр
 Маріяш Ілля
 КЛАТ МАРКО ПАНЧИШЧИН

Лобарев Юрій
 Байцан Талан
 Губергольд Петро
 Матковський Богдан
 Кондратик Олг

Рiй "Красуни скіфів"

Сестричка Галі
 Катя Рука
 Гук Зорана
 Байцан Ірина
 Марута Натал

СТАН НОВАЦТВА В УКРАЇНІ

48

Термін: 10 січня — 10 травня 1996 року

*Виповнюється відповідно до поданих звітів до вказаного терміну

Ч.	Осередок	Гніздо	Рій	НОВАЦТВО				Разом	Сіляч.
				прих. нов.	жовт. ю.орл.	орл.	внески		
1.	МПП Чернігів ст.пл.Світлана Сорока,І ст.Київ		ч.І Конвалії пл.сен.Нат.Соломаха Беркути	6	—	1	—	7	7
2.	ст.Тернопіль ст.пл.Ніла Наконечна	підг.Володарі ночі пл.сен.Богдан Олексій,І	ст.пл.Кость Тесленко,І 2 рої Ельфи ст.пл.Ніла Наконечна Русалки	2	3	—	—	11	9
3.	ст.Львів ст.пл.Ігор Буцак,І	ч.9 Приблуди гороб.ночі ст.пл.Софія Нагірна,І	ст.пл.вірл.Н.Нагуляк 3 рої Веселі Дзвіночки пл.вірл.Леся Тетерук Мишки пл.вірл.Нат.Міліянчук 3 рої	13	3	—	—	21	8
4.	ст.Івано-Франківськ ст.пл.Мар. Артиш,П	підг.Мандрівн.сон.ранку ст.пл.Мар'яна Кручок,І ч.3 Лісові Бешкетники ст.пл.Ярослав Танчак, І	10	—	1	—	—	11	1
5.	Ічня Чернігівської обл. МПП Коломия пл.сен.Лариса Бойцан		11	17	3	—	—	31	20
6.			1	—	9	—	—	10	9
7.			1	8	—	—	—	9	8
			—	25	—	—	—	25	25
			9	9	4	—	—	22	13
			8	1	—	—	—	9	1
			8	—	—	—	—	8	—
			5	—	—	—	—	5	—
			—	7	—	—	—	7	7
			3	5	—	—	—	8	5

ВІСТІ ЗІ З.С.А.

В часі 22. VI - 3. VII. 1996 відбулася на пластовій оселі "Писаний Камінь, біля Клівленду, 123-тя Рада Орлиного Вогню "У Світі Пригод" (звіт із Ради подаємо даліше). Ми провели аналізу відповідей на питання, які були завданні учасникам при зголошенні і хочемо поділитися цікавими вислідами.

Усіх запитників повернено 66. Подаємо тільки ті відповіді на кожне питання, які були найчастіше вжиті.

Чому ти хочеш відбути новацький вишкід?

Щоб бути братчиком/сестричкою в таборі або в станиці
- 36 відповідей.

Щоб ліпше навчитися, як працювати з дітьми - 17 відповідей.

Щоб віддати другим те, що сам дістав з Пласту - 10 відповідей.

Що тобі найбільше подобається в Пласті?

Табори - 32 відповіді.

Товариство - 30 відповідей.

Що подобається найменше?

Нема такого - 10 відповідей.

Відносини між станицями і пластунами - 6 відповідей.

Впоряд - 5 відповідей.

Розкажи про твій найкращий момент у пластовому таборі.

Мандрівка на канойки на Писаному Камені 1995 - 9 відповідей.

Перше місце в змагу - 8 відповідей

Заступав/-ла виховника/-цю - 5 відповідей

Будова брами - 5 відповідей.

Кого б ти хотів наслідувати і чому?

Маму або батька - 17 відповідей.

Нікого; бути власною особою - 10 відповідей.

Діда або бабу - 5 відповідей.

Коли б ти міг жити денебудь у світі, де б ти жив і чому?

Різні краї (Австралія, Шотляндія, Нова Зеландія, Італія, Європа і ін.) - 16 відповідей

Екзотичні місця (лещатарство, купелі, Кольорадо, Каліфорнія,

Мехіко, Гаваї і ін. - 16 відповідей.

Тут, де я живу - 15 відповідей.

Хто був твоїм найкращим виховником і чому?

Адріян Ожга - 6 відповідей.

Ніхто, або не знаю - 5 відповідей.

Сірий Орел Орест.

РАДА ОРЛИНОГО ВОГНЮ
123-ТА (ВПОРЯДНИКІВ 98)
'У СВІТІ ПРИГОД'

1. НАЗВА: 123-та Рада Орлиного Вогню (Впорядників 98) - 'У СВІТІ ПРИГОД'
2. МІСЦЕ і ЧАС: Писаний Камінь біля Клівленду, 22 червня - 3 липня 1996 р.
3. ОРГАНІЗАЦІЯ: Раду Орлиного Вогню зорганізувала Крайова Пластова Старшина.

4. ПРОВІД:

Комендант
 Бунчужний
 Писар

С.О. Людмила Дармограй
 Бр. Ольчик Гриневич
 Сес. Марта Мудра

Інструктори:

С. О. Орест Гаврилюк
 С. О. Надя Кулинич
 С.О. Славко Пришляк
 Бр. Петро Ковч
 Сес. Аня Палажій

Сес. Реня Гандзій
 Сес. Віра Попель
 Сес. Христя Назаревич
 Бр. Юрчик Федорів

Прелегенти:

Сес. Аніза Кравс
 Сес. Марта Стефанюк
 Бр. Нестор Воронка

5. УЧАСНИКИ:

Аня Антонович
 Тома Антонович
 Маріка Бергенсток
 Аля Бискош
 Адріян Березовський
 Іларіон Білінський *
 Ляриса Брездень
 Ніна Brentлі
 Роман Брожина
 Денис Бурачинський
 Александер Величковський
 Таїса Вельгаш
 Андрея Венгльовська
 Степан Витвицький
 Уляна Возна
 Маруся Воробець (К)
 Андрея Вроблевська
 Даміян Голинський

Адріана Куропась
 Петро Лісовський
 Данило Літепло
 Маланка Лончина
 Дануся Луків
 Тарас Матла
 Данило Мельник
 Даруся Мельник
 Олександр Мельник
 Александер Мерл
 Ліса Мілянич
 Ляриса Оприско
 Маркіян Павлюк
 Юрій Пилипчак *
 Святослав Пилипчак
 Меляся Попель
 Данило Процик
 Любомир Раковський

Зеновій Готра
 Соня Горчаківська
 Ярема Гриневич
 Олесь Еліяшевський
 Леся Журківська
 Андрійко Калін
 Анна Качмарська
 Адя Кашуба
 Роман Кобрин
 Таня Козак (К)
 Степан Колодій
 Антоня Кордуба
 Любомира Кордуба

Адріян Сапка *
 Оля Смолинець
 Таня Соболю
 Наталка Тарнавська
 Борис Татунчак
 Катруся Тютюнник
 Таля Федаш
 Іван Фединський
 Ася Федун
 Доріян Федьків
 Адріян Храпливий
 Ляриса Чебіняк
 Тамара Чировська
 Юля Чорнобиль

* Не перейшли вишколу

Вишкіл перейшло 58 учасників зі ЗСА і 2 учасниці з Канади (К).

Двоє учасників виїхали по короткому часі на власне бажання (не включені повище).

6. ПОРЯДОК ДНЯ:

7:00 Вставання, прорух, миття, порядкування
 8:00 Молитва, підняття прапору, наказ
 8:30 Снідання
 9:00 Гутірка
 10:00 Зайняття
 12:30 Обід, пообідня перерва
 2:30 Гутірка
 3:00 Зайняття
 4:00 Купіль
 5:00 Зайняття
 7:00 Вечеря
 8:00 Гутірка
 9:00 Вогник, вечірнє зайняття
 10:30 Підготовлення до сну
 11:00 Нічна тиша

7. ПРОГРАМА:

<u>Теми:</u>	<u>Години:</u>
Ідейні основи Пласту	1
Історія УПН	1
Виховання і роля виховника	3
Система виховання новацтва	1
Фізичний і психічний розвиток дитини	1 1/2
Елементи новацьких зайнять:	
Гра та її значення	5
Розповідь	4
Пісня	9 3/4
Майстрування, рисування	4
Самодіяльна гра	3 1/2
Новацький танок	1 1/2

Види новацьких зайнять:	
Сходини роя	7
Збірка гнізда	1
Прогулянка	8
Новацький змаг	6 1/2
Новацький вогник	9
Правильник УПН	1
Маскарада	1 1/2
Ляльковий театр	3
Новацькі проби	1/2
Новацькі вмілості	1/2
Передтаборове підготовлення й порядок дня в таборі	1
Перший і останній дні в таборі	1
Чергування і книговедення в таборі	1
Показовий день табору	9 1/2
Чар новакування	1
Плянунання	2
Новацтво в природі	1
Безпека пластових зайнять	1
Різниця і схожості в праці з УПН і УПЮ	1
Новацька домівка, майдан	1/2
Виховні матеріали	1/2
Орлиний Круг	1/2
Разом	<hr/> 93 1/4

8. ТОЧКУВАННЯ:

1-ше місце	Андрея Вроблевська
2-ге місце	Оля Смолинець Тоня Кордуба
3-тє місце	Ліса Мілянч
4-тє місце	Аля Бискош Даруся Мельник Данило Літепло
5-тє місце	Наталка Тарнавська

9. ВІДЗНАЧЕННЯ:

Друге старшо-пластунське відзначення - Братчикові Олчикові Гриневичеві за його пластову поставу і взірцеве виконання обов'язків бунчужного.
Третє старшо-пластунське відзначення - Сестричці Рені Гандзій за її пластову поставу і взірцеве виконання обов'язків булавної та інструктора.

10. ПОДЯКИ:

Складаю сердечну подяку членам проводу, інструкторам і прелегентам за їх віддану працю під час Ради Орлиного Вогню.
Щиро дякую членам Орлиного Круга, без яких цей вишкіл не міг би успішно відбутися, особливо Наді Кулинич і Славкові Пришлякові (переведення вишколу), Орестові Гаврилюкові (переведення вишколу, програма), Маркіянові Гаврилюкові (програма), Христі Санторе (відзнаки і сорочки), Денисові Беднарському і Олегові Сасвичеві (новацькі матеріали).
Дякую Крайовій Пластовій Старшині за допомогу і підтримку, особливо Зенонові Голубцеві, Нілі Павлюк і Петрові Ковчеві.

Складаю щиру подяку адміністрації оселі "Писаного Каменя" та всім працівникам за їхню дбайливу опіку над нами.

11. ЗАВВАГИ:

Вишкіл був чисельно завеликий. КПС прийняла 65 учасників, не маючи коменданта чи проводу. Коменданта "знайдено" приблизно тиждень перед початком вишколу. Провід формувався на місці. Хоч більшість інструкторів не могли бути постійно, зложилося так, що вони себе успішно замінювали і доповнювали на високому рівні. Більшість учасників виявило себе здібними та ідейними пластунами. Відчувалося брак належної медичної опіки.

Рада Орлиного Вогню не є "слідуючим 'спец' табором" для старшого юнацтва, а має за ціль виховання провідників молодшого пластового уладу. Над цим треба уважно застановитися, щоби не підбирати випадкових людей. Про це вже згадували попередні коменданти, але на жаль не знаходимо зрозуміння. Таких пластунів яких ми сьогодні вховасмо, будемо мати на майбутнє. Чому так мало уваги присвячується потребам новацтва та їх виховникам?

Готуйсь!

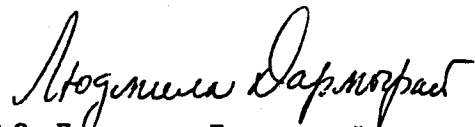

С.О. Людмила Дармограй
комендант



ЦІКАВЕ ЗВІДУСІЛЬ

НАЙЦІКАВІШЕ ПРО РОСЛИНИ

- В Японії росте троянда-хамелеон. Вона має властивість змінювати колір пелюсток: при світлі - червона, в темряві - біла, ввечері - голуба.

- Колись в Індії пожежа знищила величезний лісовий масив. Ліс загорівся від квітки що виділяє етерову олію, котра спалахнула від соняшного проміння.

- Найбільша квітка на землі - *рафлезія арнольдї*. Росте вона в Індонезії. Її поперечник перевищує один метр, а вага - 10 кг. Квітка не має стебла, а насінина її така маленька, що її ледве можна зауважити.

- Найкоротше живе квітка амазонського лотоса. Його жовті квітки відкриваються на світанку, а вже через півгодини в'януть. Найдовше цвіте квітка тропічної орхідеї - 80 днів.

- Виноградна лоза може досягати тисячолітнього віку. В одному з найстаріших садів Італії, в Пізі, зберігся пень виноградної лози діаметром в 2 м.

- В Арабії росте веселе дерево. Якщо людина з'їсть його плоди (гарні зернятка, завбільшки в горошину), в неї починається приступ сміху, що триває кілька годин.

- Молочне дерево росте в Південній Америці - в лісах Болівії, в Каракасі. Його сік дуже схожий на молоко корови. З нього виробляють різні сири.

Найсамотніше в світі дерево росте в Сагарі, в оазі Терере. Навколо нього в радіусі понад 1,5 тисячі км. немає жадного іншого дерева.

Подала: Сіра Орлиця Марічка Артиш.



58

ПОРАДИ МУДРОЇ СОРОКИ

Листи для Мудрої Сороки слати на адресу Редакції /див.: ІІ стор. обкладинки/ з допискою: "Для Сороки".



ДОРОГА СОРОКО!
Що таке: Кульбас? Мирослав

ДОРОГИЙ МИРОСЛАВЕ!
Це спотворення англійської назви **School bus** і походить від того, що Кульбас напихає дітей, як сардинки, по 10 - 20 у свою машину й возить на Сокіл. Сорока

Ж Ж Ж

ДОРОГА СОРОКО!
Чому бузько стоїть на одній нозі? Лісовий Чорт

ДОРОГИЙ ДІДЬКУ!
Бузько - добрий пластун. Він щороку повертається в Україну, точно так само, як пластуни з діаспори. Знаменито піклується дітьми. Очищує довкілля. Все пам'ятає, що "пластун зрівноважений". Ото ж, як би він підняв другу ногу, то втратив би ту цінну пластову рівновагу. А в мене є запит: скільки новацьких роїв називаються "Бузьки" (Лелеки, Черногузи?) Котрий рій має таку назву найдовше? Переможці одержать цікаву нагороду! Пишіть! Сорока

Ж Ж Ж

ДОРОГА СОРОКО!
Як повинна виглядати новацька заява вступу? Реня

ДОРОГА РЕНЮ!
На збірці гнізда гніздова викликає дівчат до заяви вступу. Каже повторяти текст заяви ("Хочу бути доброю пластункою новачкою. Прошу прийняти мене до новацького гурту") Закладає новачкам жовті хустини, кажучи: "Приймаю Тебе до Уладу Пластунів Новаків. Готуйсь!" і подає ліву руку. Всі вітають нових новачок кличем: "Готуйсь!" Сорока

Ж Ж Ж

ДОРОГА СОРОКО!
Чи є інакший пластовий однострій на зиму, а інший на літо? Віктор

ДОРОГИЙ ВІКТОРЕ!
Для хлопців: Влітку короткі штани, взимку довгі. На літо сорочки з короткими рукавами. Для дівчат: новачки влітку можуть носити суконочку, піскового кольору, з короткими рукавами, замість блюзки й безрукавника, що носять узимі. Старші улади влітку не носять китарів. У ЗСА літній однострій обов'язує від 1-го травня до 30-го вересня. Сорока

З М І С Т

ВІД РЕДАКЦІЇ.....	1
МУДРІСТЬ СІРИХ ОРЛІВ	
Не забудьмо!.....	2
Збірка гнізда - Сірий Орел Надя.....	2
ЩО РОЗКАЖЕМО НОВАЦТВУ?	
Вовк і семеро козенят.....	6
Хитрість чи наука - Браніслав Нушич.....	7
Свиня і кібець.....	10
МАЙСТРУЄМО: Паперові фігурки тварин та птахів -	
С. О. Марічка Артиш і Славко Танчак.....	11
ДІТИ СПІВАЮТЬ	
Українець - М. Гайворонський.....	20
Гей там на горі Січ іде.....	21
Осінна пісня - І. Воробкевич.....	21
НОВАЦЬКИЙ ТАНОК: Котик-Мурчик.....	22
ІГРОВИЙ КУТОК:	
Перехід річки.....	23
Боксування колін.....	23
Боротьба в підскоках.....	23
Перетягання.....	23
Пастка.....	24
Викрутися.....	24
Лев.....	24
Білкі.....	24
Магік.....	25
Метання карт.....	25
Карті в відрі.....	25
Словотворення.....	25
САМОДІЯЛЬНА ГРА: Надвечір'я святого Миколая -	
Сестр. Стаха Гойдиш.....	26
ІЗ ПРИРОДНИЧОГО ЗАПИСНИКА	
Дещо про життя диких звірят у наших горах Карпатах -	
С. О. Стаха Гойдиш.....	36
Погода, передбачення - Марта Мадич.....	38
Пішла киця по водичку.....	40
РОЗГАДАЙТЕ? - Сіра Орлиця Стаха Гойдиш.....	43
ПРИКАЗКИ.....	44
ЧИ ЗНАЄТЕ, ЩО... - Сіра Орлиця Стаха Гойдиш.....	45
ВІСТІ З УКРАЇНИ.....	46
ВІСТІ ЗІ З. С. А.....	50
ЦІКАВЕ ЗВІДУСІЛЬ: Найцікавіше про рослини - С. О. М. Артиш.....	56
ОРЛЯЧА РОЗВАГА.....	57
ПОРАДИ МУДРОЇ СОРОКИ.....	58

